



M21 Junior DT/1

USO E INSTALLAZIONE

USE AND INSTALLATION

UTILISATION ET INSTALLATION

GEBRAUCH UND INSTALLATION

USO E INSTALACIÓN

USO E INSTALAÇÃO



Copia aggiornata in formato elettronico del presente manuale è disponibile accedendo al sito indicato a fondo pagina, utilizzando le credenziali sotto riportate.

An updated, electronic version of the manual can be accessed from the website shown at the bottom of the page, using the credentials below.

Une copie actualisée du présent manuel est disponible au format électronique en accédant au site indiqué en bas de la page, en utilisant les identifiants communiqués ci-dessous.

Eine aktuelle elektronische Kopie dieses Handbuchs können Sie auf der am Seitenende aufgeführten Website herunterladen. Bitte nutzen Sie die angegebenen Zugangsdaten.

Autenticándose en el sitio web indicado al final de la página con las credenciales que se ofrecen a continuación es posible acceder a la copia actualizada del presente manual en formato electrónico.

A cópia atualizada em formato eletrônico deste manual está disponível acedendo ao site indicado no fundo da página, utilizando as credenciais indicadas abaixo.



<http://cimbali-explorer.keytech.it/explorer/spareparts/page/login>

User ID: guest
PW: Entr@nc3



Please sign in

Dichiarazione per i materiali in contatto con alimenti nei prodotti del GRUPPO CIMBALI

Con la presente il GRUPPO CIMBALI S.P.A. dichiara che i materiali impiegati nei suoi prodotti sono conformi a quanto richiesto da Reg. CE n°1935/2004.

Declaration for materials in contact with food used in GRUPPO CIMBALI products

We, GRUPPO CIMBALI S.P.A. hereby declare that the materials used in our products in contact with food are in compliance with law CE n°1935/2004.

Déclaration pour les matériaux en contact avec des aliments utilisés dans les produits GRUPPO CIMBALI

Par la présente, nous GRUPPO CIMBALI S.P.A., déclarons que tous les matériaux utilisés dans nos produits sont aptés au contact avec des aliments conformément à ce qui est requis dans la directive CE n°1935/2004.

Bescheinigung hinsichtlich der Eignung für Lebensmittel der in den GRUPPO CIMBALI-Produkten eingesetzten Materialien

Hiermit bescheinigt die Fa. GRUPPO CIMBALI S.P.A., dass alle zur Herstellung unserer Produkte eingesetzten Materialien der Vorschriften lt. Norm CE n°1935/2004 entsprechen.

Declaración para los materiales usados en los productos GRUPPO CIMBALI en contacto con alimentos

Con la presente GRUPPO CIMBALI S.P.A. declara que todos los materiales usados en su productos son idóneos para el contacto con alimentos, en conformidad con todo lo requerido por la directiva CE n°1935/2004.

Declaração para os materiais em contacto com os alimentos utilizados nos produtos GRUPPO CIMBALI

Com a presente, o GRUPPO CIMBALI S.P.A., declara que todos os materiais utilizados nos seus produtos são aptos ao contacto com alimentos, de acordo com o exigido pela directriz CE n°1935/2004.

Italiano

Istruzioni originali

English

Translation of the original instructions

Français

Traduction du manuel d'origine

Deutsch

Übersetzung der Originalanleitung

Español

Traducción de las instrucciones originales

Português

Tradução das traduções originais

Italiano

English

Français

Deutsch

Español

Português

M21 Junior

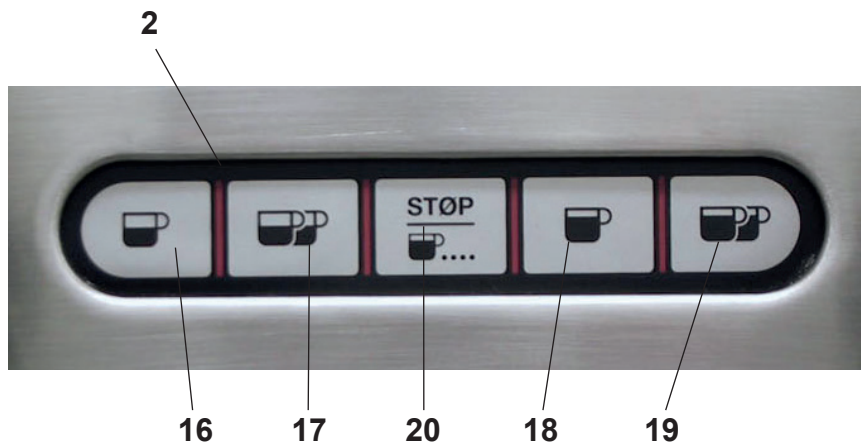

Legenda - Legend - Legende - Legende - Leyenda - Legenda

IT LEGENDA

- 1 Interruttore generale
- 2 Pulsantiera
- 6 Tubo (lancia) vapore orientabile
- 7 Manopola regolazione vapore
- 8 Tubo (lancia) acqua calda
- 9 Rubinetto acqua calda
- 10 Portafiltro
- 11 Spia autolivello
- 14 Manometro caldaia
- 15 Bacinella
- 16 Pulsante erogazione 1 caffè corto
- 17 Pulsante erogazione 2 caffè corti
- 18 Pulsante erogazione 1 caffè lungo
- 19 Pulsante erogazione 2 caffè lunghi
- 20 Pulsante START - STOP - PROG
- 22 Spia PROG / PRE-INFUSIONE
- 23 Spia macchina in tensione

EN LEGEND

- 1 Main ON/OFF switch
- 2 Pushbutton panel
- 6 Swivel steam jet pipe
- 7 Steam adjustment knob
- 8 Hot water dispensing pipe
- 9 Hot water tap
- 10 Filter holder
- 11 Automatic level indicator light
- 14 Boiler pressure gauge
- 15 Pan
- 16 Dispensing push button - 1 short coffee
- 17 Dispensing push button - 2 short coffees
- 18 Dispensing push button - 1 long coffee
- 19 Dispensing push button - 2 long coffees
- 20 START-STOP - PROGR push button
- 22 PROG / PREINFUSION indicator
- 23 Machine ON indicator

FR LEGENDE

- 1 Interrupteur général.
- 2 Touches
- 6 Tuyau (lance) orientable de la vapeur.
- 7 Poignée de réglage de la vapeur.
- 8 Tuyau (lance) d'eau chaude.
- 9 Robinet d'eau chaude.
- 10 Porte-filtres.
- 11 Voyant lumineux auto-niveau.
- 14 Manomètre de la chaudière.
- 15 Cuvette
- 16 Touche débit 1 café court
- 17 Touche débit 2 café court
- 18 Touche débit 1 café long
- 19 Touche débit 2 café long
- 20 Touche START - STOP - PROGR
- 22 Voyant lumineux PROG / Pré-infusion
- 23 Voyant lumineux machine sous tension

DE LEGENDE

- 1 Hauptschalter
- 2 Druckschalter
- 6 Dampfrohr (beweglich)
- 7 Dampfhahn
- 8 Teewasserrohr (beweglich)
- 9 Heißwasserhahn
- 10 Filterhalter
- 11 Kontrollampe Wasserniveauregler
- 14 Manometer Kessel
- 15 Wanne
- 16 Taste Abgabe 1 espressokaffee
- 17 Taste Abgabe 2 espressokaffees
- 18 Taste Abgabe 1 normaler Kaffee
- 19 Taste Abgabe 2 normale Kaffees
- 20 Taste START - STOP - PROGR
- 22 Anzeigeleuchte für PROG / vor AUFGUSSPHASE
- 23 Anzeigeleuchte für Einschaltung

ES LEYENDA

- 1 Interruptor general
- 2 Panel de mandos
- 6 Tubo (lanza) vapor orientable
- 7 Mando regulación vapor
- 8 Tubo (lanza) agua caliente
- 9 Grifo agua caliente
- 10 Portafiltro
- 11 Indicador luminoso autonivel
- 14 Manómetro caldera
- 15 Bandeja
- 16 Botón erogación 1 café fuerte
- 17 Botón erogación 2 cafés fuertes
- 18 Botón erogación 1 café suave
- 19 Botón erogación 2 cafés suaves
- 20 Botón START - STOP - PROGR
- 22 Indicador luminoso PROG / pre-INFUSIÓN
- 23 Indicador luminoso máquina en tensión

PT LEGENDA

- 1 Interruptor geral
- 2 Quadro de comandos
- 6 Tubo (lança) de vapor orientável
- 7 Manípulo regulação vapor
- 8 Tubo (lança) água quente
- 9 Torneira da água quente
- 10 Porta-filtro
- 11 Lâmpada piloto de nível automático
- 14 Manómetro caldeira
- 15 Tabuleiro
- 16 Botão de erogação 1 café curto
- 17 Botão de erogação 2 cafés curtos
- 18 Botão de erogação 1 café longo
- 19 Botão de erogação 2 cafés longos
- 20 Botão START-STOP - PROGR
- 22 Sinal luminoso PROG / préINFUSÃO
- 23 Sinal luminoso máquina ligada

IT GRUPPO CIBALI ha volontariamente deciso di sottoporre dei campioni rappresentativi, relativi alla linea di prodotti documentata in questo manuale, alle prove severe della norma *DIN 10531:2010* in vigore da giugno 2011 (Igiene alimentare – Produzione ed erogazione di bevande calde da macchine – requisiti igienici, prova di migrazione di sostanze).

I test di analisi sono stati condotti dal Gruppo *Eurofins*, gruppo di Laboratori indipendenti, leader mondiale nel settore, che offrono un vasto portfolio di metodi analitici accreditati per verificare la sicurezza, la configurazione, la purezza, la composizione, l'autenticità e l'origine dei prodotti e delle sostanze biologiche.

I test di analisi eseguiti da *Eurofins* circa la cessione di piombo e nichel nel liquido erogato, sono stati eseguiti su tutte le utenze di ogni macchina sottoposta a prove. A conclusione delle prove, *Eurofins* ha verificato che i valori campionati sono risultati tutti al di sotto dei limiti previsti dalla *DIN 10531*.

EN GRUPPO CIBALI has voluntarily agreed to submit representative samples of the product line documented in this manual to the stringent tests of the standard *DIN 10531:2010* in force from June 2011 (Food Hygiene - Manufacturing and supply of hot drinks machines - hygiene requirements, test the migration of substances).

The analysis tests were performed by *Eurofins* Group, a group of independent laboratories, a world leader in the field, offering a broad portfolio of analytical methods accredited to assess the safety, configuration, purity, composition, authenticity and origin of products and biological substances.

The test analysis carried out by *Eurofins* about the release of lead and nickel in liquid delivered, were performed on all the utilities of each coffee machine tested. At the conclusion of the evidence, *Eurofins* has verified that the sampled values were all below the limits set by *DIN 10531*.

FR Le GRUPPO CIBALI a décidé de son plein gré de soumettre des échantillons représentatifs, relatifs à la ligne de produits illustrée dans ce Manuel, aux tests rigoureux de la réglementation *DIN 10531:2010* en vigueur à partir de Juin 2011 (Hygiène alimentaire – Production et distribution de boissons chaudes par l'intermédiaire de machines – conditions requises d'hygiène, test de migration de substances).

Les tests d'analyse ont été conduits par le groupe *Eurofins*, groupe de Laboratoires indépendants, leader mondiale dans le secteur qui propose un large éventail de méthodes analytiques accréditées afin de vérifier la sécurité, la configuration, la pureté, la composition, l'authenticité et l'origine des produits et des substances biologiques.

Les tests d'analyses menés par *Eurofins* concernant la cession de plomb et de nickel dans le liquide distribué ont été effectués sur tous les usagers de chaque machine soumise aux tests. A la fin des tests, *Eurofins* a contrôlé que les valeurs d'échantillons se situent bien toutes au-dessous des limites prévues par la réglementation *DIN 10531*.

DE Die GRUPPO CIBALI hat die Produkte der in diesem Handbuch beschriebenen Produktlinie freiwillig der strengen Zertifizierung nach *DIN 10531:2010* gültig ab Juni 2011 (Lebensmittelhygiene - Herstellung und Abgabe von Heißgetränken aus Heißgetränkebereitern - Hygieneanforderungen, Migrationsprüfung) unterzogen.

Die entsprechenden Tests und Kontrollen wurden in den Labors der Gruppe *Eurofins*, einem unabhängigen, international anerkannten Institut, unter Einsatz der offiziell anerkannten Analysemethoden zur Kontrolle der Sicherheit, der Konfiguration, der Reinheit, der Zusammensetzung, der Authentizität und des Ursprungs der Produkte und biologischen Substanzen ausgeführt.

Die von *Eurofins* durchgeführten Tests zur Präsenz von Blei und Nickel in die abgegebene Flüssigkeit wurden in bezug auf alle Wasser- bzw. Dampfabnahmen der getesteten Kaffeemaschinen durchgeführt. Die durch diese Tests von *Eurofins* festgestellten Werte liegen bei allen in Betracht getesteten Kaffeemaschinen unter den lt. *DIN 10531* vorgesehenen Grenzwerten.

ES GRUPPO CIBALI ha decidido voluntariamente someter algunas muestras representativas, relativas a la línea de productos documentada en este manual, a las severas pruebas de la norma *DIN 10531:2010* en vigor desde junio 2011 (Higiene alimentaria – Producción y erogación de bebidas calientes de máquinas – requisitos higiénicos, prueba de migración de sustancias).

Los tests de análisis han sido realizados por el Grupo *Eurofins*, grupo de Laboratorios independientes, líder mundial en el sector, que ofrecen una amplia cartera de métodos analíticos acreditados para verificar la seguridad, la configuración, la pureza, la composición, la autenticidad y el origen de los productos y de las sustancias biológicas.

Los tests de análisis efectuados por *Eurofins* respecto a la cesión de plomo y níquel en el líquido erogado, han sido realizados en todas las funciones de cada máquina sometida a las pruebas. Para terminar las pruebas, *Eurofins* ha verificado que todos los valores obtenidos de los tests realizados en las muestras han resultado por debajo de los límites previstos por la norma *DIN 10531*.

PT O GRUPPO CIBALI decidiu de própria vontade submeter amostras representativas, relativas à linha de produtos documentada neste manual, às provas severas da *DIN 10531:2010* em vigor a partir de junho 2011 (Higiene alimentar – Produção e distribuição de bebidas quentes de máquinas – requisitos higiénicos, prova de migração de substâncias).

Os testes de análises foram realizados pelo Grupo *Eurofins*, grupo de Laboratórios independentes, líder mundial no sector, que proporcionam uma vasta carteira de métodos analíticos creditados para verificar a segurança, a configuração, a pureza, a composição, a autenticidade e a origem dos produtos e das substâncias biológicas.

Os testes de análises executados pela *Eurofins* relativos à cessão de chumbo e níquel no líquido distribuído, foram executados em todos os pontos de utilização de cada máquina submetida a provas. Como conclusão das provas, *Eurofins* verificou que os valores verificados como amostra resultaram todos abaixo dos limites previstos pela *DIN 10531*.



GRUPPO CIBALI



Particolare trattamento di rivestimento a garanzia della sicurezza alimentare.
Special coating process to ensure food safety.
Revêtement spécial pour garantir la sécurité alimentaire.
Spezielle Beschichtung zur Lebensmittelsicherheit.
Tratamiento especial de recubrimiento para garantizar la seguridad alimentaria.
Tratamento especial de revestimento para garantir a segurança alimentar.

in accordance with

DIN 10531 - 2010



Study N° 2011/285 SAM Cert-15 rev1

PED / DESP	P _{max} [bar]	T _{max} [°C]	tipo di macchina Type of machine type de la machine Maschinentypen modelo de la machina tipo de la màquina	1 gruppo 1 unit 1 groupe 1 gruppe 1 grupo 1 grupo
			Fluido - Fluid - Fluide Flüssig - Fluido - Fluido	Capacità - Capacity - Capacité Kapazität - Capacidad - Capacidade [L]
Caldaia Service boiler Chaudière Heizkessel Caldera Caldeira	2 bar	133 °C	acqua/vapore water/steam eau/vapeur wasser/dampf agua/vapor água/vapor	2.5
Scambiatore Heat exchanger Échangeur de chaleur Wärmeaustauscher Intercambiador de calor Permutador de calor	12 bar	133 °C	acqua water eau wasser agua água	0.18 - 0.25 x 1

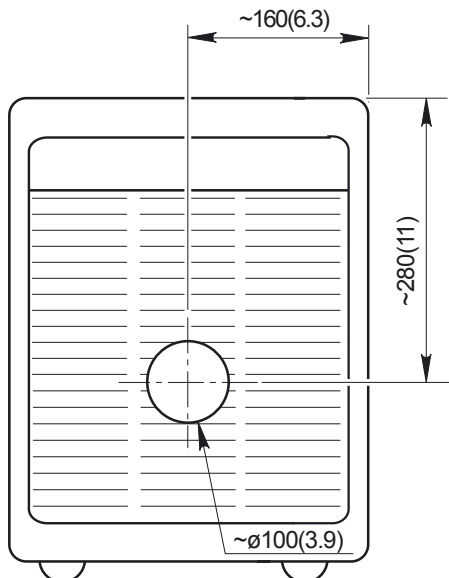
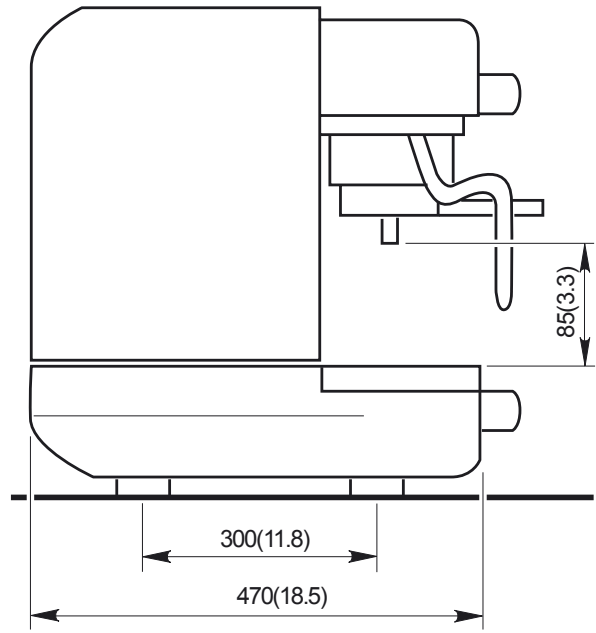
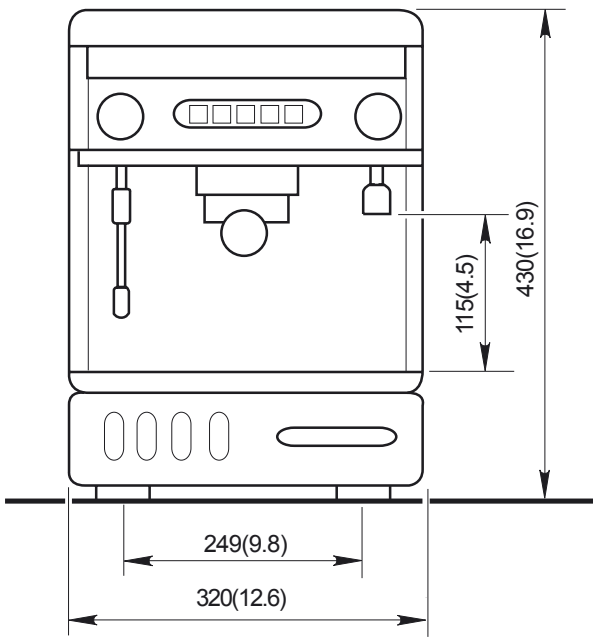

Weight

Kg 33
Pounds 73

Simbologia - Symbols - Symboles - Symbole - Simbología - Símbolos



Avviso generico - Generic warning - Avertissement générique
Allgemeiner Warnhinweis - Aviso general - Aviso geral



ATTENZIONE: pericolo elettricità - WARNING: Electrical Hazard - ATTENTION: danger électrique
ACHTUNG: Elektrische Gefährdung - ATENCIÓN: peligro de electricidad - ATENÇÃO: perigo eletricidade



ATTENZIONE: pericolo di schiacciamento mani - WARNING: Trapping Hazard, Take Care with Hands
ATTENTION: danger d'écrasement des mains - AHTUNG: Gefährdung durch Quetschung der Hände
ATENCIÓN: peligro de aplastamiento de manos - ATENÇÃO: perigo de esmagamento das mãos



ATTENZIONE: Superficie calda - WARNING: Hot surface - ATTENTION: Surface chaude
ACHTUNG: Heisse Oberfläche - ATENCIÓN: Peligro de quemaduras - ATENÇÃO: Perigo de queimaduras



Queste pagine del manuale sono dedicate all'operatore.
These pages of the manual are for the use of the worker operating the machine.
Ces pages du manuel sont destinées à l'opérateur.
Diese Seiten des Handbuchs sind für den Bediener bestimmt.
Estas páginas del manual están dedicadas al operador.
Essas páginas do manual são dedicadas ao operador.



Queste pagine del manuale sono ad uso del personale tecnico qualificato e autorizzato.
These pages in the manual are to be used by qualified, authorized technical staff.
Ces pages du manuel sont à l'usage du personnel technique qualifié et autorisé.
Diese Seiten des Handbuchs wenden sich an qualifizierte und offiziell befugte Fachtechniker.
Estas páginas del manual son para su uso por parte del personal técnico cualificado y autorizado.
Estes páginas do manual são para serem utilizados pelo pessoal técnico qualificado e autorizado.

Gentile Signora, Egregio Signore
ci congratuliamo con Lei per la Sua nuova Cimbali.

Con questo acquisto Lei ha scelto una macchina per caffè espresso d'avanguardia costruita secondo i più avanzati principi della tecnica moderna; una macchina che non soltanto è in grado di offrirLe una perfetta sintesi di efficienza e funzionalità ma mette a Sua disposizione tutti gli strumenti per darLe la "sicurezza di lavorare meglio".

Il consiglio di dedicare un poco di tempo alla lettura di questo Libretto di Uso e Manutenzione nasce dal desiderio di aiutarLa a prendere confidenza con la Sua nuova macchina; desiderio che siamo certi Lei condividerà pienamente.

Le auguriamo buon lavoro.

GRUPPO CIBALI S.p.A.

Indice

	Pagina		Pagina
1. Prescrizioni generali	2	USO	
2. Prescrizioni di installazione	3	10. Accensione giornaliera	9
3. Prescrizioni elettriche di installazione	4	11. Fase di riscaldamento	9
4. Prescrizioni idrauliche di installazione	4	12. Erogazione caffè	9
5. Check-up di installazione	5	13. Preparazione altre bevande calde	10
6. Prescrizioni per l'operatore	6	14. Controllo del livello acqua in caldaia	10
7. Avvertenze	7	15. Come entrare in programmazione	10
8. Manutenzione e riparazioni	7	16. Programmazione dosi caffè	11
9. Messa fuori servizio definitiva	8	17. Pulizia e manutenzione	11
		18. Anomalie - Guasti	12
		IMMAGINI	IX
		Service Line	XII

1. Prescrizioni generali



Leggere attentamente le avvertenze e le prescrizioni contenute nel manuale D'USO prima di utilizzare o manipolare in qualsiasi modo l'apparecchio, in quanto forniscono importanti indicazioni riguardanti la sicurezza ed il rispetto della corretta prassi igienica nell'uso dello stesso.

Conservare con cura questo libretto per ogni ulteriore consultazione.

- L'apparecchio è previsto unicamente per la preparazione di caffè espresso e bevande calde mediante acqua calda o vapore e per il preriscaldamento delle tazzine.
- L'apparecchio deve essere installato in un luogo dove possa essere usato solo da personale opportunamente formato ed informato sui rischi d'uso dello stesso.
- L'apparecchio è destinato all'uso professionale.
- L'apparecchio può essere utilizzato da bambini di età non inferiore a 8 anni e da persone con ridotte capacità fisiche, sensoriali o mentali, o prive di esperienza o della necessaria conoscenza, purché sotto sorveglianza oppure dopo che le stesse abbiano ricevuto istruzioni relative all'uso sicuro dell'apparecchio e alla comprensione dei pericoli ad esso inerenti.
I bambini non devono giocare con l'apparecchio.
La pulizia e la manutenzione destinata ad essere effettuata dall'utilizzatore non deve essere effettuata da bambini senza sorveglianza.
- L'apparecchio non può essere lasciato incustodito.
- L'apparecchio non è da utilizzare all'esterno.
- Se l'apparecchio viene immagazzinato in locali in cui la temperatura può scendere sotto il punto di congelamento, vuotare in ogni caso la caldaia e le tubazioni di circolazione acqua.
- Non lasciare l'apparecchio esposto ad agenti atmosferici (pioggia, sole, gelo).
- Non pulire l'apparecchio con getti d'acqua.
- Rumorosità: livello di pressione acustica ponderata: 79 dB(A).
- In caso di danneggiamento del cavo di alimentazione, lo stesso deve essere sostituito solo da personale tecnico qualificato ed autorizzato.
- Ogni utilizzazione diversa da quella sopra descritta è impropria e può essere fonte di pericolo; il produttore non assume responsabilità alcuna in caso di danni risultanti da un uso improprio dell'apparecchio.



2. Prescrizioni di installazione



ATTENZIONE

L'installazione, lo smontaggio e le regolazioni devono essere eseguite esclusivamente da personale tecnico qualificato e autorizzato.

Leggere attentamente le avvertenze e le prescrizioni contenute nel presente manuale, in quanto forniscono importanti indicazioni riguardanti la sicurezza di installazione, d'uso e di manutenzione.

Conservare con cura questo libretto per ogni ulteriore consultazione.



- Il personale addetto allo spostamento dell'apparecchio deve essere a conoscenza dei rischi legati alla movimentazione dei carichi.
Movimentare l'apparecchio prestando sempre la massima attenzione, utilizzando un mezzo di sollevamento adeguato (tipo carrello elevatore).
Nel caso di movimentazione manuale assicurarsi di:
 - essere un numero adeguato di persone in funzione del peso e della difficoltà di presa dell'apparecchio;
 - utilizzare sempre i necessari dispositivi antinfortunistici (scarpe, guanti).
- Dopo aver tolto l'imballaggio assicurarsi dell'integrità dell'apparecchio e dei dispositivi di sicurezza.
- Gli elementi dell'imballaggio (sacchetti in plastica, polistirolo espanso, chiodi, ecc.) non devono essere lasciati alla portata dei bambini in quanto potenziali fonti di pericolo. Non devono essere dispersi nell'ambiente, ma consegnati agli appositi centri di smaltimento.
- Prima di collegare l'apparecchio accertarsi che i dati di targa siano rispondenti a quelli della rete di distribuzione elettrica ed idrica.
- Controllare l'integrità del cavo di alimentazione; in caso di danneggiamento provvedere alla sostituzione.
- Svolgere per tutta la sua lunghezza il cavo di alimentazione.
- La macchina per caffè deve essere appoggiata su una superficie piana e stabile, ad una distanza minima di 20 mm dalle pareti e dalla superficie d'appoggio; inoltre deve essere installata tenendo conto che la superficie di appoggio più alta (piano scaldavivande) sia ad una altezza non inferiore a 1,2 m. Prevedere una superficie di appoggio per gli accessori.
- La temperatura ambiente deve essere compresa tra 10° e 32°C (50°F e 90°F).
- Deve avere i collegamenti di alimentazione (energia elettrica ed acqua) e lo scarico dell'acqua dotato di sifone nelle immediate vicinanze.
- Non installare in locali (cucine) in cui sia prevista la pulizia mediante getti d'acqua.
- Non ostruire le aperture o fessure di ventilazione o di smaltimento calore.
- Non installare l'apparecchio all'esterno.





3. Prescrizioni elettriche di installazione

All'installazione prevedere un dispositivo che assicuri la disconnessione dalla rete con una distanza di apertura dei contatti che consenta la disconnessione completa nelle condizioni della categoria di sovratensione III e una protezione da corrente di dispersione con valore pari a 30mA. Tale dispositivo di disconnessione deve essere previsto nella rete di alimentazione conformemente alle regole di installazione.

Sotto condizioni di alimentazioni sfavorevoli, l'apparecchio può causare cadute di tensione transitorie.

La sicurezza elettrica di questo apparecchio è assicurata soltanto quando lo stesso è correttamente collegato ad un efficace impianto di messa a terra come previsto dalle vigenti norme di sicurezza elettrica. E' necessario verificare questo fondamentale requisito di sicurezza e, in caso di dubbio, richiedere un controllo accurato dell'impianto da parte di personale professionalmente qualificato. Il costruttore non può essere considerato responsabile per eventuali danni causati dalla mancanza di messa a terra dell'impianto.

Non utilizzare adattatori, prese multiple e/o prolunghe.

Controllare inoltre che il tipo di collegamento e la tensione corrispondano a quelli indicati sulla targa dati: vedere capitolo immagini figura 1.

4. Prescrizioni idrauliche di installazione

REQUISITI IDRAULICI

L'acqua destinata ad alimentare la macchina per caffè, deve essere acqua adatta per il consumo umano (vedi direttive e legislazioni vigenti).

Controllare che nel punto di ingresso dell'acqua della macchina i valori del pH e dei cloruri siano conformi alle leggi vigenti.

Se i valori riscontrati non rientrano nei limiti indicati occorre inserire un appropriato dispositivo di trattamento dell'acqua (rispettando le norme locali vigenti e compatibili con l'apparecchiatura).

Nel caso si dovesse alimentare la macchina con acqua di durezza superiore agli 8°F (4,5 °D), per il buon funzionamento della stessa, occorre applicare un piano di manutenzione specifico in funzione del valore di durezza rilevato e della modalità d'uso.

PRESCRIZIONI

Per l'installazione usare esclusivamente i componenti in dotazione; nel caso si dovessero impiegare altri componenti, utilizzare esclusivamente componenti nuovi (tubi e guarnizioni per l'allacciamento idrico mai usati in precedenza) e idonei al contatto con acqua per consumo umano (secondo le norme locali vigenti).

COLLEGAMENTI IDRAULICI

Posizionare l'apparecchio in perfetto piano orizzontale agendo sui piedini, indi fissarli.

Eseguire i collegamenti idraulici come indicato nel capitolo immagini figura 2, rispettando le norme di igiene, di sicurezza idraulica ed antinquinamento vigenti nel paese di installazione.

N.B.: nel caso la pressione di rete possa salire oltre 6 bar, installare un riduttore di pressione tarato a 2÷3 bar: vedere capitolo immagini figura 3.

Tubo di scarico: mettere un'estremità del tubo di scarico in un pozzetto dotato di sifone per l'ispezione e la pulizia.

IMPORTANTE: il tubo di scarico, nelle curve, NON deve avere un andamento come indicato nel capitolo immagini figura 4.



5. Check-up di installazione



ATTENZIONE: TERMINATA L'INSTALLAZIONE VERIFICARE LE CONDIZIONI DI CORRETTO FUNZIONAMENTO (vedere modulo C di installazione).

ALLACCIAMENTO IDRAULICO

- Assenza di perdite dagli allacciamenti o dai tubi

FUNZIONAMENTO

- Pressione in caldaia e d'esercizio rispondenti ai valori normali
- Corretto funzionamento del controllo di pressione
- Corretto funzionamento dell'autolivello
- Corretto funzionamento delle valvole di espansione



ATTENZIONE: A MACCHINA INSTALLATA E PRONTA PER L'USO, PRIMA DI CONSEGNARE LA STESSA ALL'OPERATORE PER IL LAVORO, ESEGUIRE UN LAVAGGIO DEI COMPONENTI INTERNI SEGUENDO LE ISTRUZIONI SOTTOINDICATE:

GRUPPI

- Agganciare i portafiltri ai gruppi (senza caffè).
- Eseguire erogazioni per circa un minuto, per ogni gruppo.

ACQUA CALDA

- Erogare ripetutamente acqua calda (azionando il relativo comando) sino a prelevare almeno 1 litro (vedere manuale d'uso al capitolo "Erogazione acqua calda").

VAPORE

- Erogare vapore dalle lance per circa un minuto, usando i relativi comandi.



6. Prescrizioni per l'operatore

INIZIO ATTIVITA'



ATTENZIONE: PRIMA DI INIZIARE IL LAVORO ESEGUIRE UN LAVAGGIO DEI COMPONENTI INTERNI SEGUENDO LE ISTRUZIONI SOTTOINDICATE. DETTE OPERAZIONI DEVONO ESSERE RIPETUTE QUANDO LA MACCHINA NON EFFETTUA EROGAZIONI PER PIU' DI 8 ORE E COMUNQUE ALMENO UNA VOLTA AL GIORNO.

Gruppi

- Agganciare i portafiltri ai gruppi (senza caffè).
- Eseguire erogazioni per circa un minuto, per ogni gruppo.

Acqua calda

- Erogare ripetutamente acqua calda (azionando il relativo comando) sino a prelevare almeno 1 litro (vedere manuale d'uso al capitolo "Erogazione acqua calda").

Vapore

- Erogare vapore dalle lance per circa un minuto, usando i relativi comandi.

DURANTE L'ATTIVITA'

Erogazione vapore

- Prima di scaldare la bevanda (acqua, latte, ecc...) fare uscire vapore dalla lancia per almeno 3 secondi per garantire lo scarico della condensa.

Erogazione caffè

- Se la macchina è rimasta inattiva per oltre un'ora, prima dell'erogazione eseguire una erogazione a vuoto di circa 100cc.

Erogazione acqua calda

- Se la macchina è rimasta inattiva per oltre un'ora, prima dell'erogazione eseguire una erogazione a vuoto di circa 200cc.

Pulizia circuito caffè

- Per le modalità e le istruzioni di pulizia consultare la sezione specifica del manuale d'uso.





Pericolo di scottature

Le zone contraddistinte dall'etichetta sono parti calde, quindi **avvicinarsi ed operare con la massima cautela.**



WARNING: Hot surface
 ACHTUNG: Heisse Oberfläche
 ATTENTION: Surface chaude
 ATTENZIONE: Superficie calda

AVVERTENZE GENERALI

Il costruttore declina ogni responsabilità per danni a cose e persone risultanti da un uso irregolare o non previsto della macchina per caffè.

Non azionare mai la macchina per caffè con le mani bagnate o a piedi nudi.

Pericolo di scottature

Non portare le mani oppure parti del corpo nelle vicinanze dei gruppi di erogazione caffè, oppure delle lance di erogazione vapore e acqua calda. Fare attenzione che la macchina non venga azionata da bambini oppure da persone non istruite all'uso della stessa.

Piano scaldatozze

Collocare sul piano scaldatozze solo tazzine, tazze e bicchieri per il servizio della macchina da caffè.

Far sgocciolare accuratamente le tazzine prima di collocarle sul piano scaldatozze.

Non è ammesso il collocamento di altri oggetti sul piano scaldatozze.



INTERRUZIONE DELL'ATTIVITÀ

Quando la macchina rimane a lungo incustodita (per esempio durante la chiusura dell'esercizio), eseguire le seguenti operazioni:

- **staccare la spina dalla presa di corrente, oppure disinserire l'interruttore principale;**
- **chiudere il rubinetto di alimentazione idrica.**

L'inosservanza di tali norme di sicurezza scagiona il costruttore da ogni responsabilità per guasti, danni a cose e/o lesioni a persone.

8. Manutenzione e riparazioni

In caso di cattivo funzionamento, spegnere la macchina, disinserire l'interruttore principale ed avvertire il servizio assistenza.

In caso di danni al cavo di collegamento elettrico, spegnere la macchina e richiedere un ricambio dal servizio di assistenza.



Per la salvaguardia della sicurezza d'esercizio e delle funzioni è indispensabile:

- **seguire tutte le istruzioni del costruttore;**
- **far verificare periodicamente a cura di personale qualificato e autorizzato l'integrità delle protezioni ed il corretto funzionamento di tutti i dispositivi di sicurezza (la prima volta non oltre 3 anni e successivamente ogni anno).**



ATTENZIONE

Una manutenzione eseguita da personale non qualificato può pregiudicare la sicurezza e la conformità alle norme vigenti della macchina.

Richiedere l'assistenza solo da personale qualificato e autorizzato.

ATTENZIONE

Usare solo ed esclusivamente ricambi originali garantiti dalla casa madre.

Diversamente decade completamente la responsabilità del costruttore.

ATTENZIONE

Dopo le operazioni di manutenzione eseguire i CHECK-UP di installazione come indicato nella specifica sezione del manuale d'uso.



9. Messa fuori servizio definitiva

Ai sensi dell'art. 13 del Decreto legislativo 25 luglio 2005, n. 151 "Attuazione delle Direttive 2002/95/CE, 2002/96/CE e 2003/108/CE, relative alla riduzione dell'uso di sostanze pericolose nelle apparecchiature elettriche ed elettroniche, nonché allo smaltimento dei rifiuti"

Il simbolo del cassonetto barrato riportato sull'apparecchiatura o sulla sua confezione indica che il prodotto alla fine della propria vita utile deve essere raccolto separatamente dagli altri rifiuti.

La raccolta differenziata della presente apparecchiatura giunta a fine vita è organizzata e gestita dal produttore. L'utente che vorrà disfarsi della presente apparecchiatura dovrà quindi contattare il produttore e seguire il sistema che questo ha adottato per consentire la raccolta separata dell'apparecchiatura giunta a fine vita.

L'adeguata raccolta differenziata per l'avvio successivo dell'apparecchiatura dismessa al riciclaggio, al trattamento e allo smaltimento ambientalmente compatibile contribuisce ad evitare possibili effetti negativi sull'ambiente e sulla salute e favorisce il reimpiego e/o riciclo dei materiali di cui è composta l'apparecchiatura.

Lo smaltimento abusivo del prodotto da parte del detentore comporta l'applicazione delle sanzioni amministrative previste dalla normativa vigente.

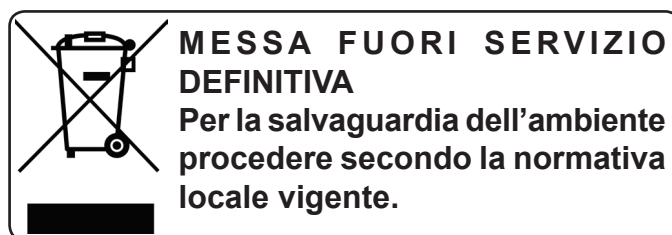

10. Accensione giornaliera



"Prima di mettere in funzione la macchina accertarsi che:

- l'interruttore principale dell'alimentazione elettrica sia inserito;
- il livello dell'acqua nel serbatoio sia al massimo".

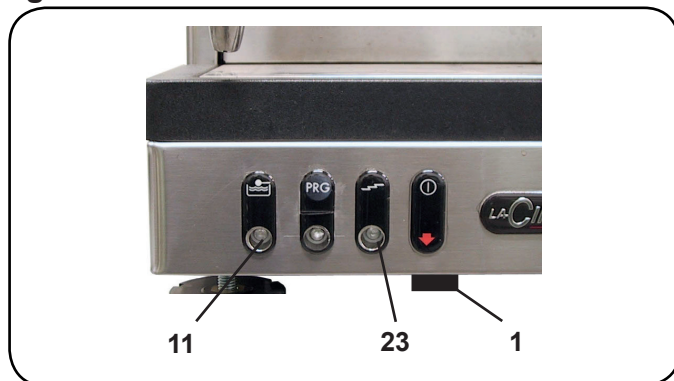

Dare tensione alla macchina agendo sull'interruttore generale (1); il led (23) "macchina in tensione" lampeggerà. Se il livello dell'acqua in caldaia è inferiore al minimo si accende la spia "livello caldaia" (11) e la caldaia verrà riempita fino al livello ottimale (spia 11 spenta).

A questo punto comincia la "Fase di riscaldamento", al termine della quale il led (23) rimarrà acceso in modo continuo, indicando così che la macchina è pronta all'uso. Al termine dell'attività giornaliera, spegnere la macchina agendo sull'interruttore generale (1).

11. Fase di riscaldamento

Durante la fase di riscaldamento premendo uno dei tasti erogazione caffè (16, 17, 18, 19 o 20) la macchina eroga un caffè alla temperatura raggiunta in quel momento.

La fase di riscaldamento termina quando la lancetta del manometro caldaia (14) si stabilizza nella zona di colore verde e il led (23) rimane acceso.

A questo punto la macchina è pronta per erogare caffè, vapore ed acqua calda.

Per favorire l'armonizzazione tra la temperatura del gruppo e quella del portafiltro (10) premere il tasto START-STOP (20) e lasciare erogare per alcuni secondi, quindi premere nuovamente il tasto (20).

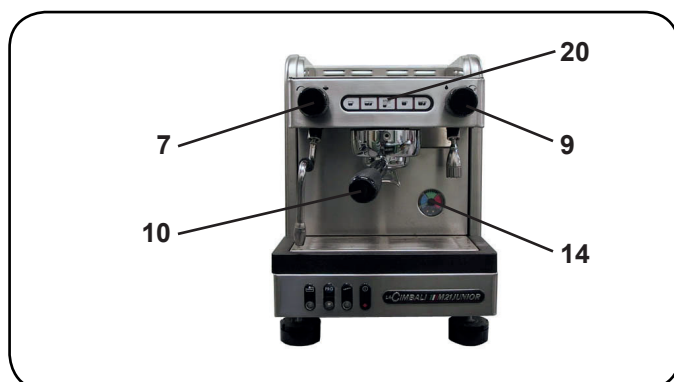

12. Erogazione caffè

Disinnestare il portafiltro, svuotarlo dai fondi del caffè precedente e riempirlo con 1 o 2 dosi di caffè macinato, a seconda del portafiltro utilizzato.

Pressare uniformemente il caffè macinato nel filtro, servendosi del pressino del macinadosatore.

Asportare dal bordo del filtro eventuali residui di caffè macinato. Innestare, serrando bene, il portafiltro (10) al gruppo, posizionando la tazza (o le tazze) al di sotto del becco (o becchi) del portafiltro (10).

L'erogazione dosata può avvenire con queste modalità:

1. **normale**: premere il pulsante erogazione caffè (16, 17, 18 o 19) corrispondente alla dose desiderata; l'arresto avverrà automaticamente;
2. **pre-infusione**: premere e mantenere premuto il pulsante erogazione caffè (16, 17, 18 o 19) per circa 1 secondo; viene attivata la preinfusione e dopo circa 4 secondi ha inizio l'erogazione della dose impostata. La pre-infusione è indicata dall'accensione della spia (22).

Premere, invece, il pulsante START-STOP (20) per effettuare erogazioni continue. (max. 60 sec.)

L'erogazione, sia dosata che continua, può essere interrotta in qualsiasi momento premendo il pulsante START-STOP (20).

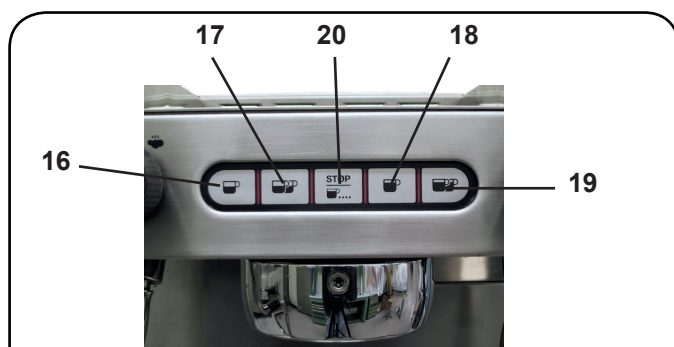

Il portafiltro non deve essere sganciato prima del termine dell'erogazione di caffè.



13. Preparazione altre bevande calde



Pericolo di scottature! Utilizzare gli appositi dispositivi isolanti per movimentare le lance dell'acqua e del vapore.

Erogazione vapore

Introdurre il tubo di erogazione del vapore (6) nel liquido da riscaldare in un contenitore adatto e ruotare la manopola regolazione vapore (7).

A riscaldamento avvenuto, arrestare l'uscita del vapore ruotando in senso contrario (verso l'indicazione "0") la manopola (7).



Pulizia lance vapore

Al termine di ogni utilizzo:

- utilizzando una spugna pulita, lavare con acqua calda la parte esterna rimuovendo eventuali residui organici presenti; sciacquare accuratamente.
- pulire la parte interna della lancia operando nel seguente modo: indirizzare il tubo verso la bacinella appoggiategge, e prestando particolare attenzione, erogare almeno una volta vapore.

Riscaldamento del latte per il cappuccino

Usare un bricco alto e stretto, riempirlo fino a metà circa ed introdurre il tubo (6) nel latte.

Aprire gradualmente il rubinetto del vapore (7) e riscaldare



il latte per alcuni secondi.

Raggiunta la quantità di schiuma desiderata ed una temperatura sufficientemente calda, arrestare l'erogazione di vapore ruotando in senso contrario (verso l'indicazione "0") la manopola (7).

Finito l'uso del vapore, pulire accuratamente il tubo (6) con una spugna od uno straccio pulito.

Erogazione acqua calda

Posizionare un recipiente in corrispondenza del tubo acqua calda (8) e ruotare la manopola regolazione acqua calda (9).

A riscaldamento avvenuto, arrestare l'uscita dell'acqua ruotando in senso contrario (verso l'indicazione "0") la manopola (9).

14. Controllo del livello acqua in caldaia

La macchina è provvista di serie di autolivello che provvede a mantenere l'acqua in caldaia ad un livello predeterminato. L'entrata dell'acqua in caldaia è evidenziata dall'accensione della spia (11).



15. Come entrare in programmazione

Per entrare in programmazione premere e mantenere premuto il tasto (20) per circa 10 secondi; il lampeggio intermittente del led (22) indica che la macchina è in fase di programmazione.

Per terminare questa fase, una volta effettuata la dosatura dei vari tasti erogazione caffè, premere nuovamente il tasto (20) per circa 1 secondo.



16. Programmazione dosi caffè



"Prima di procedere con la programmazione dei pulsanti erogazione caffè riempire il portafiltro con la corretta dose di caffè macinato.

Non utilizzare i fondi dei caffè precedenti per la programmazione delle dosi."



Non rimuovere il portafiltro durante l'erogazione.

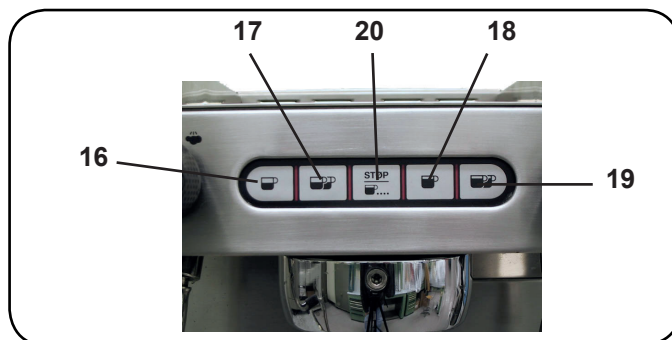

prescelta.

Quando la quantità di caffè in tazza ha raggiunto il livello desiderato, rilasciare il tasto erogazione caffè precedentemente premuto.

Ripetere le sopracitate operazioni per gli altri pulsanti caffè.

Innestare, serrando bene, il portafiltro (10) al gruppo, posizionando la tazza (o le tazze) al di sotto del becco (o becchi) del portafiltro (10). Premere, e mantenere premuto, il pulsante erogazione caffè (16, 17, 18 o 19) corrispondente alla dose da programmare

17. Pulizia e manutenzione



Per la corretta applicazione del sistema di **sicurezza alimentare (HACCP)** attenersi a quanto indicato nel presente paragrafo.

I lavaggi devono essere eseguiti utilizzando i prodotti originali "Service Line", vedi dettaglio in ultima pagina. Qualsiasi altro prodotto potrebbe compromettere l'idoneità dei materiali a contatto con gli alimenti.

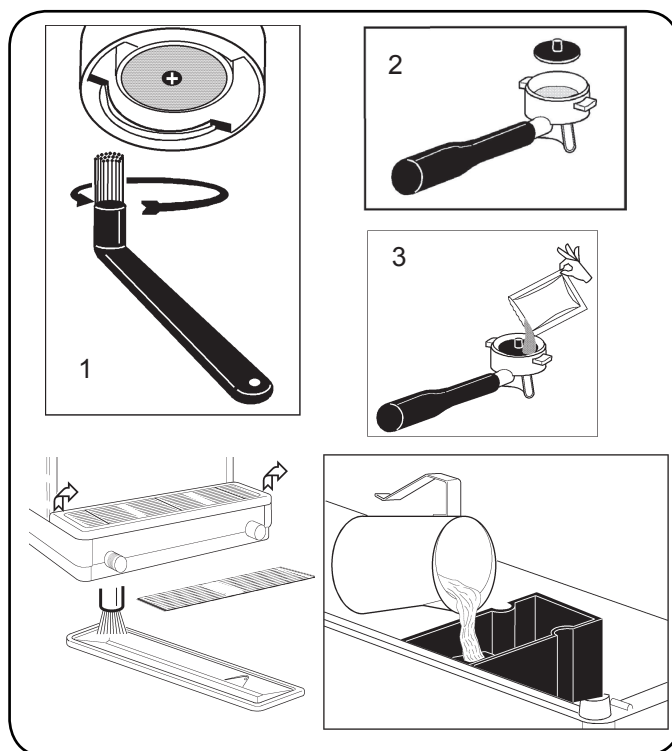

Pulizia dei gruppi

Intervento da effettuarsi al termine della giornata lavorativa su tutti i gruppi.

1. Pulire la guarnizione sottocoppa con lo spazzolino.
2. Inserire il disco cieco nel portafiltro (10) e versare il contenuto di una bustina oppure un misurino di polvere detergente.
3. Agganciare il portafiltro (10).
4. Premere uno dei tasti erogazione caffè e dopo qualche secondo premere il pulsante START/STOP (20).
5. Ripetere l'operazione alcune volte.
6. Togliere il portafiltro (10) e pulire con una spugna la doccetta.
7. Eseguire il risciacquo erogando acqua per alcuni secondi da ciascun gruppo.



Non rimuovere il portafiltro durante l'erogazione.

Pulizia dei portafiltri

Intervento da effettuarsi al termine della giornata lavorativa su tutti i portafiltri.

1. In un recipiente adatto versare un litro di acqua fredda e una dose di detergente.
2. Togliere i filtri dai portafiltri (10).
3. Immergere filtri e portafiltri, nella soluzione per almeno 15 minuti.
4. Rimuovere con una spugna eventuali residui organici, e risciacquare in abbondante acqua fredda.
5. Rimontare i filtri nei portafiltri (10), accertandosi che la molla di fissaggio del filtro sia nella propria sede.

Griglia e bacinella di gocciolamento

Togliere le griglie dalla bacinella (15), estrarla e pulire con acqua corrente, eliminando eventuali residui organici presenti.

Vaschetta di scarico

Al termine della giornata di lavoro, togliere la bacinella (15) e pulire con acqua corrente, per rimuovere eventuali incrostazioni e residui organici.

Carrozzeria

I pannelli della carrozzeria devono essere puliti con acqua saponata calda (non bollente) e poi risciacquati abbondantemente, rimuovendo eventuali residui organici presenti.

Non usare panni o sostanze abrasive poichè si potrebbe rigare la superficie dei pannelli.

N.B.: non spruzzare liquidi nelle cave dei pannelli della carrozzeria.



18. Anomalie - Guasti

Interventi diretti da parte del cliente

Prima di chiamare il servizio assistenza tecnica, allo scopo di evitare inutili spese, verificare se il problema presentato dalla macchina rientra nella casistica di seguito riportata.

Italiano

ANOMALIA	CAUSA	RIMEDIO
La macchina per caffè non funziona e la spia (23) è spenta.	Interruzione energia elettrica.	Controllare presenza energia elettrica. Controllare che la spina sia inserita o che l'interruttore di separazione dalla linea sia chiuso. Controllare posizione interruttore generale (1).
Macchina calda, non eroga caffè.	Rubinetto di rete o rubinetto addolcitore chiusi. Mancanza di acqua in rete.	Aprire. Attenderne il ritorno o chiamare un idraulico.
La spia (11) rimane accesa.	Stesse cause del punto precedente.	Stessi rimedi del punto precedente. Spegnere e riaccendere la macchina.
Perdita dal bordo del portafiltro (10).	Guarnizione sottocoppa sporca di caffè.	Pulire con lo spazzolino in dotazione.
Tempo d'erogazione caffè troppo breve.	Caffè macinato troppo grosso. Caffè troppo vecchio.	Restringere la macinatura. Sostituire il caffè.
Caffè scende goccia a goccia.	Fori filtro otturati o foro uscita portafiltro (10) sporco. Macinatura troppo fine.	Pulire. Allargare la macinatura.
Perdita di acqua sotto la macchina.	Bacinella di scarico piena.	Svuotare.
Macchina fredda, la spia (23) lampeggia.	Mancato riscaldamento caldaia.	Richiesta intervento tecnico.



Dear Madam, Dear Sir,

Congratulations on your new Cimbali!

With this purchase, you have chosen an advanced espresso coffee machine built using the most cutting edge technology. This machine not only offers you a perfect combination of efficiency and functionality, but also provides you with all the tools you need to do your job in the best possible way. We recommend that you take some time to read this Use and Maintenance Booklet. It will help you become more familiar with your new espresso machine, which we're sure you are looking forward to using.

Wishing you all the best.

GRUPPO CIBALI S.p.A.

Index

	Page		Page
1. General Rules	2	USE	
2. Installation Rules	3	10. Daily Switch-On	9
3. Electrical Installation Rules	4	11. Heating phase	9
4. Water Installation Rules	4	12. Delivery of the coffee	9
5. Installation Check-up	5	13. Other hot beverage	10
6. Rules for the worker operating the machine	6	14. Water level control of boiler	10
7. Caution	7	15. How to access the programming function	10
8. Maintenance and Repairs	7	16. Programming the coffee measures	11
9. Dismantling the machine	8	17. Cleaning and maintenance	11
		18. Defects - Malfunctions	12
		ILLUSTRATIONS	IX
		Service Line	XII

1. General Rules

Please read the warnings and rules in this User's Manual carefully before using or handling the machine in any way because they provide important information regarding safety and hygiene when operating the machine. Keep this booklet handy for easy reference.

- The machine was designed solely for preparing espresso coffee and hot beverages using hot water or steam, and for warming cups.
- The machine must be installed in a place where it is only used by carefully trained staff that knows the risks tied to using the machine.
- The machine is for professional use only.
- This appliance can be used by children aged from 8 years and above and persons with reduced physical, sensory or mental capabilities or lack of experience and knowledge if they have been given supervision or instruction concerning use of the appliance in a safe way and understand the hazards involved.
Children shall not play with the appliance.
Cleaning and user maintenance shall not be made by children without supervision.
- The machine must not be left unattended.
- The machine must not be used outdoors.
- If the machine is stored in rooms where the temperature can drop below freezing, empty the boiler and water circuit tubes.
- Do not expose the machine to atmospheric agents (rain, sun, and cold).
- Do not clean the machine with jets of water.
- Noise: assessed acoustic pressure level 79 dB(A).
- If the power supply cord is damaged, it can only be replaced by qualified and authorized technicians.
- If the machine is used improperly or for purposes other than those described above, it can be a source of danger. The manufacturer will not be held responsible for damages caused by improper use of the machine.



2. Installation Rules



WARNING

Installation, dismantling, and adjustments must only be performed by qualified and authorized technicians.

Carefully read the warnings and rules in this manual because they provide important information regarding safe installation, use and maintenance of the machine.

Keep this booklet handy for easy reference.



- Staff responsible for moving the machine must realize the risks in moving heavy loads. Move the machine carefully, using the correct lifting equipment (fork lift, for example). If moving the machine by hand, make sure:
 - enough people are available for the task, depending on the machine weight and difficult handling;
 - to always use the necessary safety gear (shoes/gloves).
- After removing the machine from its packing materials, make sure that the machine and its safety devices are intact.
- Packing materials (plastic bags, polystyrene foam, staples, etc.) must be kept out of the reach of children because they are potentially hazardous. They must not be released into the environment, but sent to special waste-disposal centres.
- Before plugging in the machine, make sure that the information on the nameplate (voltage, etc.) matches that of the electrical and water systems.
- Check the condition of the power supply cord; if it is damaged it must be replaced.
- Completely unwind the power supply cable.
- The coffee machine should sit on a flat, stable surface at least 20 mm from walls and from the counter. Keep in mind that the highest surface on the machine (the cup warmer tray) sits at a height of at least 1.2 meters. Make sure there is a shelf nearby for accessories.
- Room temperature must range between 10° and 32°C (50°F and 90°F).
- An electrical outlet, water connections, and a drain with siphon must be in the immediate vicinity.
- Do not install in rooms (kitchens) that are cleaned with jets of water.
- Do not obstruct openings or ventilation and heat vents.
- Do not install the machine outdoors.





3. Electrical Installation Rules

Prior to installation, make sure there is a circuit breaker installed with a distance between the contacts that allows for complete disconnection when there is a category III overload and that provides protection against current leakage equal to 30 mA. The circuit breaker must be installed on the power supply in compliance with installation rules.

If the power supply is not working properly, the machine can cause transitory voltage drops.

The electrical safety of this machine is only ensured when it is correctly connected to an efficient earthing system in compliance with the electrical safety laws in force. This fundamental safety requirement must be verified. If in doubt, request that a qualified electrician inspect the system. The manufacturer cannot be held responsible for any damage caused by the lack of an earthing system on the electrical supply.

Do not use adaptors, multiple plugs, and/or extension cords.

Check that the type of connection and voltage correspond with the information on the nameplate: see *illustrations chapter, Figure 1*.

4. Water Installation Rules

WATER REQUIREMENTS

Water used in coffee machines must be potable and suitable for human consumption (see laws and regulations in force). Check on the machine's water inlet that the pH and chloride values comply with current law.

If the values do not fall within the limits, an appropriate water-treatment device must be inserted (respecting the local laws and compatible with the machine).

If the machine uses water with a hardness exceeding 8°F (4.5 °D), a specific maintenance plan must be implemented according to the hardness detected and machine usage.

WARNING

Only use the supplied parts for installation. If other parts are installed, they must be new (unused pipes and gaskets for the water connection) and they must be able to come in contact with potable water suitable for human consumption (according to local laws in force).

WATER CONNECTIONS

Place the machine on a flat surface and stabilize it by adjusting and securing the feet.

Hook up the water connections as shown in the *Illustrations chapter, Figure 2*, respecting the hygiene, water safety, and anti-pollution laws in the country of installation.

Note: If the water pressure can rise above six bar, install a pressure reducer set at 2-3 bar. See *Illustrations chapter, Figure 3*.

Water draining tube: place the end of the water draining tube in a drain with a siphon for inspection and cleaning.

IMPORTANT: The curves of the draining tube must NOT bend as shown in *Illustrations chapter, Figure 4*.



5. Installation Check-up



WARNING: AFTER INSTALLATION, CHECK TO SEE IF THE MACHINE IS WORKING PROPERLY (see the Installation Module C).

WATER CONNECTIONS

- No leaks from the connections or tubes

FUNCTIONING

- Boiler and operating pressures are normal.
- The pressure gauge is working properly.
- The self-leveling device is working properly.
- The expansion valves are working properly



WARNING: ONCE THE MACHINE HAS BEEN INSTALLED AND IS READY FOR USE, BEFORE ALLOWING THE WORKER TO START USING THE MACHINE, WASH THE INTERNAL COMPONENTS ACCORDING TO THE INSTRUCTIONS BELOW:

GROUPS

- Hook up the filter holders to the groups (without coffee).
- Let each group dispense water for about a minute.

HOT WATER

- Continuously dispense hot water (pressing the appropriate button) until at least 1 liter of water have been used (see the “Hot water dispensing” chapter in the User’s Manual).

STEAM

- Dispense steam from the nozzles for about a minute, using the appropriate buttons.



6. Rules for the worker operating the machine

BEFORE YOU START



WARNING: BEFORE YOU START OPERATING THE MACHINE, WASH THE INTERNAL COMPONENTS FOLLOWING THE INSTRUCTIONS INDICATED BELOW. THESE STEPS MUST BE REPEATED AT LEAST ONCE A DAY AND WHEN THE MACHINE HAS NOT BEEN OPERATED FOR MORE THAN 8 HOURS.

Groups

- Hook up the filter holders to the groups (without coffee).
- Let each group dispense water for about a minute.

Hot Water

- Continuously dispense hot water (pressing the appropriate button) until at least 1 liter (see the “Hot water dispensing” chapter in the User’s Manual).

Steam

- Dispense steam from the nozzles for about a minute, using the appropriate buttons.

DURING OPERATION

Steam dispensing

- Before heating the beverage (water, milk, etc.), open the steam nozzle for at least 3 seconds and let the steam escape so that the condensation is eliminated.

Coffee dispensing

- If the machine has not been used for more than an hour, before making coffee, dispense about 100 cc and discard the liquid.

Hot water dispensing

- If the machine has not been used for more than an hour, before using the hot water, dispense about 200 cc and discard the liquid.

Cleaning the coffee circuits

- Please read the specific section in the user’s manual to learn how to clean these circuits.



7. Caution



Danger of burns

The areas marked with this sign become hot. **Great care should be taken when in the vicinity of these areas.**



WARNING: Hot surface
 ACHTUNG: Heisse Oberfläche
 ATTENTION: Surface chaude
 ATTENZIONE: Superficie calda

GENERAL

The manufacturer disclaims all liability for damages to items or persons due to improper use or due to the coffee machine being used for reasons other than its intended use.

Never work the coffee machine with wet hands or naked feet.

Danger of Burns

Do not place the hands or other parts of the body close to the coffee distribution points, or near to the steam and hot water nozzles.

Ensure that the machine is not handled by children or persons who have not been instructed in its correct use.

Cup-warming plate

Place only coffee cups, cups and glasses to be used in conjunction with the coffee machine on the cup-warming plate.

Ensure that the coffee cups are completely

drained before placing them on the cup-warming plate.

No other objects shall be placed on the cup-warming plate.



MACHINE CLOSE-DOWN

When the machine is left unattended for a prolonged period (for example out of hours), carry out the following steps:

- **Remove the plug or turn off the main switch;**
- **Close the water tap.**

Non-compliance with these safety measures exonerates the manufacturer from all liability for malfunctions, damage to property and/or injury to persons.

8. Maintenance and Repairs

If the machine is not working properly, turn off the machine, turn off the main off-on switch, and call the service centre.

If the power-supply cord is damaged, switch off the machine and request a replacement from the service center.



To ensure safety during operation, it is absolutely necessary to:

- **follow all the manufacturer's instructions;**
- **have qualified and authorized technicians periodically check that all safety devices are intact and functioning properly (the first inspection within three years of purchase and every year after that).**



WARNING

Maintenance by unqualified individuals can jeopardize the safety and conformity of the machine.

Only use qualified, authorized technicians for repairs.

WARNING

Only use original spare parts guaranteed by the manufacturer.

If original spare parts are not used, the manufacturer's warranty will no longer be valid.

WARNING

After maintenance, perform the installation CHECK-UP as indicated in the specific section of the user's manual.



9. Dismantling the machine

Pursuant to European Directive 2002/96/EC on electrical waste (WEEE), users in the Europe-an community are advised of the following.

Electrical equipment cannot be disposed of as ordinary urban waste: it must be disposed of according to the special EU directive for the recycling of electric and electronic equipment.

GRUPPO CIMBALI electrical equipment is marked with a pictogram of a garbage can inside a barred circle. This symbol means that the equipment was sold on the market after August 13, 2005, and must be disposed of accordingly.

Due to the substances and materials it contains, inappropriate or illegal disposal of this equipment, or improper use of the same, can be harmful to humans and the environment.

Improper disposal of electric equipment that fails to respect the laws in force will be subject to administrative fines and penal sanctions.

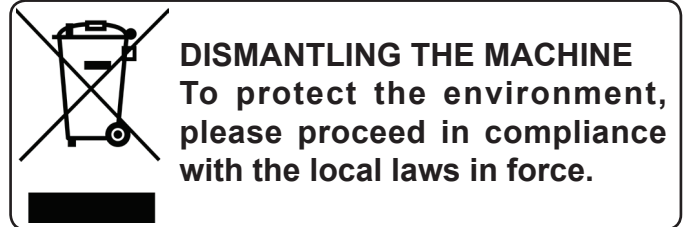

USE

10. Daily Switch-On



“Before using the machine make sure that:

- the main electricity supply ON/OFF switch is ON
- The water in the reservoir must be at the maximum level.”.

Switch on the mains switch (1); Led (23) “machine on” will flash.

If the water level in the boiler is below minimum, the “boiler level” (11) lamp will light and the boiler will fill to the correct level (lamp 11 off).

At this point, the “Heating phase” starts, at the end of which led (23) remains lit, indicating that the machine is ready to be used.

At the end of the working day, switch off the mains switch (1).

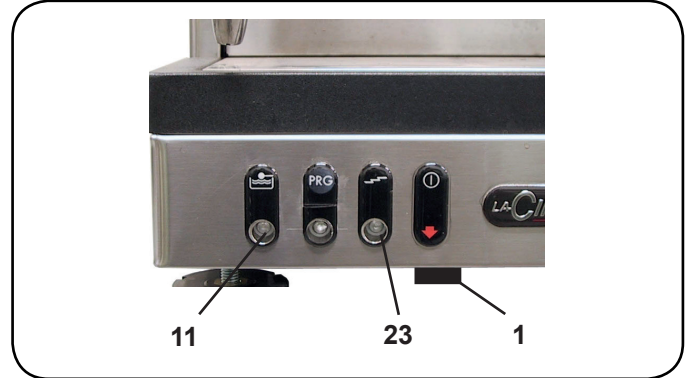

English

11. Heating phase

During heating, if one of the coffee dispensing switches (16, 17, 18, 19 or 20) is pressed, the machine dispenses a coffee at the temperature reached at the time.

The heating phase is completed when the boiler manometer pointer (14) is stabilized in the green area and led (23) remains lit.

At this point, the machine is ready to dispense coffee, steam and hot water.

To ensure harmonization between the temperature of the group and that of the filter carrier (10), press the START-STOP button (20) and allow to dispense for a few seconds, then press button (20) again.

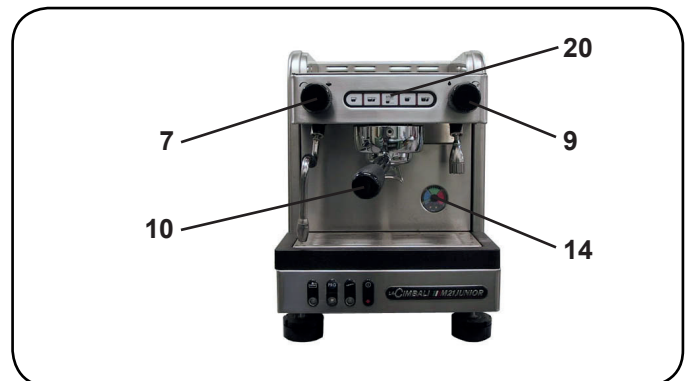

12. Delivery of the coffee

Remove the filter carrier, empty the old coffee grounds and fill with 1 or 2 doses of ground coffee, according to the filter carrier capacity.

Level off the ground coffee using the doser-grinder press. Remove any ground coffee residue from the edge of the filter.

Insert the filter carrier (10) into the group, ensuring it is well fastened in place. Position the cup (or cups) under the spout (or spouts) of the filter carrier (10).

The dosed dispensing of the coffee can be done in these ways:

1. **normal**: press the coffee dispensing button (16, 17, 18 or 19) according to the desired dose. Dispensing will stop automatically;

2. **preinfusion**: keep button (16, 17, 18 or 19) pressed for about 1 second; pre-infusion is activated and after about 4 seconds the delivery begins according to the desired dose.

The pre-infusion is indicated by the led (22).

Press the START-STOP (20) button for continuous dispensing. (max. 60 sec.)

Both dosed and continuous dispensing can be stopped at any time by pressing the START-STOP button (20).

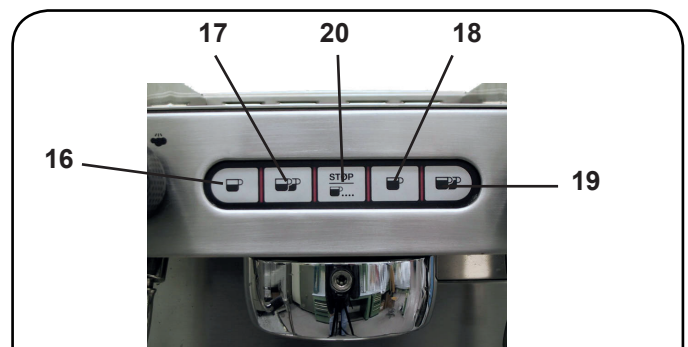

Do not remove the coffee filter before the coffee dispensing has completed.



13. Other hot beverage



Scalding hazard! Use the appropriate insulating devices to move the water and steam wands.

Steam dispensing

Plunge the steam jet pipe (6) into the liquid to be heated in a suitable container and turn the steam adjustment knob (7). When the liquid is hot, stop the flow of steam by turning knob (7) the other way (towards "0").



Cleaning of steam dispensing pipes

At the conclusion of each steam dispensing phase:

- Using a clean sponge, wash with hot water removing any organic residue present. Rinse carefully.
- clean the inside of the steam nozzle as follows:
Turn the nozzle towards the cup tray and carefully activate steam dispensing at least once.

Heating milk for frothy coffee (cappuccino)

Use a tall narrow jug and fill it up to about the half-way mark. Then plunge the steam jet pipe (6) into the milk. Gradually open up the steam tap (7) and heat the milk for a few seconds.



When the required amount of froth has been made and the temperature is sufficiently high, stop the flow of steam by turning knob (7) the other way (towards "0"). When the steam jet pipe (6) is no longer required, clean it thoroughly with a sponge and a clean cloth.

Dispensing hot water

Position a container under the hot water pipe (8) and turn the hot water dispensing knob (9). When the required amount has been dispensed, stop the flow of hot water by turning knob (9) the other way (towards "0").

14. Water level control of boiler

The machine is fitted with a series of automatic level control devices to keep the water in the boiler at a pre-set level. The indicator light (11) comes on when water enters the boiler.



15. How to access the programming function

To enter the programming phase, keep button (20) pressed for about 10 seconds. The programming phase is indicated by the flashing led (22).

Once the dosing of the various coffee buttons is completed, press button (20) for about 1 second to terminate this phase.



16. Programming the coffee measures



“ Before programming the coffee dispensing push buttons fill the filter holder with the correct serving of ground coffee. Don't use coffee grouts for programming servings.”



Do not remove the filter holder during coffee dispensing.

Fit and tighten the filter holder (10) on the coffee dispenser unit, positioning the cup (or cups) under the nozzle (or nozzles) of the filter holder (10).

Press (and keep momentarily pressed) the coffee dispensing push button (16, 17, 18 or 19) corresponding to the required serving to be programmed.

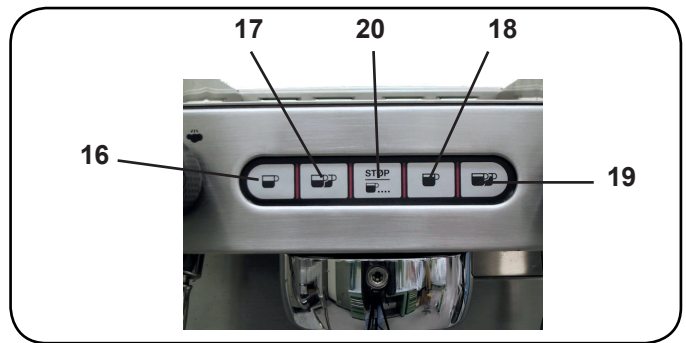

When the amount of coffee in the cup reaches the required level, release the coffee dispensing push button. Repeat the above operations for the other coffee push buttons.

17. Cleaning and maintenance



For correct application of the food safety system (HACCP), please follow the instructions in this paragraph.

Washing must be carried out using original “Service Line” products, see details on the last page. Any other product could make the materials in contact with food unsuitable.

Cleaning the dispenser units

This procedure should be carried out at the end of the working day on all dispenser units.

1. Clean the underpan gasket with a brush.
2. Fit the blank ring into the filter holder (10), and pour in the content of a sachet or a measure of detergent powder.
3. Mount the filter holder (10).
4. Press one of the coffee dispensing buttons and press the START/STOP button (20) after few seconds.
5. Repeat this procedure a few times.
6. Remove the filter holder (10), and clean the water “shower” with a sponge.
7. Rinse for a few seconds with running water from each dispenser unit.



Do not remove the filter holder during coffee dispensing.

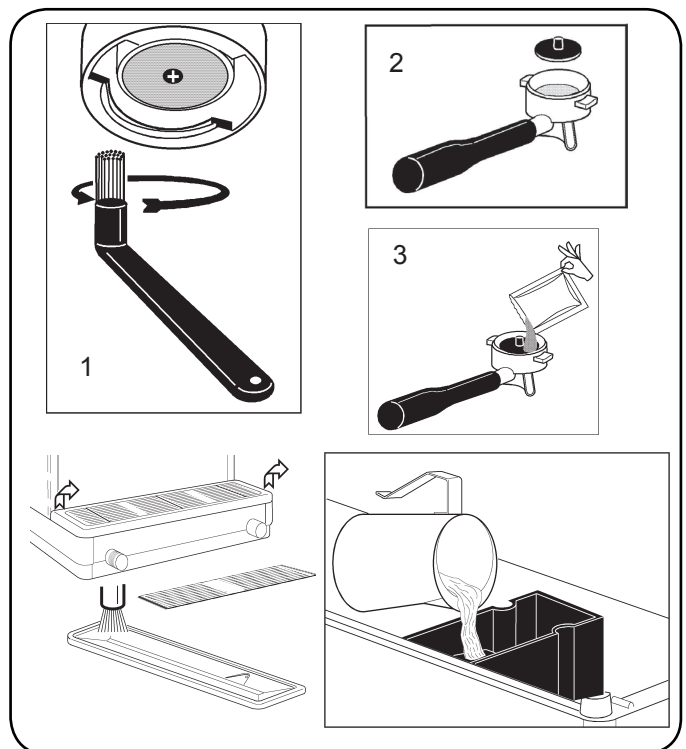

that the filter fixing spring is in the correct position.

Drip grid and tray

At the end of the working day, remove the grid from the tray (15), pull out and clean under running water, removing any organic residue.

Drain tray

At the end of the working day, remove the tray (15), pull out and clean under running water, removing any organic residue.

Enclosure

The panels must be cleaned with hot soapy water (not boiling) and then rinsed with plenty of water, removing any organic residue.

Do not use abrasive cloths or substances since they could damage the surface of the panels.

N.B.: Do not spray any liquids in the slots.

Cleaning the Filter Holders

All the filter holders should be cleaned at the end of the working day.

1. Pour 1 litre of cold water and a dose of detergent into a suitable receptacle.
2. Remove the filters from the filter holders (10).
3. Soak the filter-holders in this solution for about 15 minutes.
4. Remove any residues with a sponge and rinse in plenty of cold water.
5. Refit the filters in the filter holders (10), making sure



18. Defects - Malfunctions

Direct action by the customer

Before calling service personnel, to avoid useless expense, check whether the machine problem corresponds to one of the cases listed below.

PROBLEM	CAUSE	SOLUTION
The coffee machine is not working and the indicator light (23) is OFF.	No electricity supply.	Check the electricity supply. Check that the plug is inserted into the socket and that the line separator switch is closed Check the position of the ON/OFF switch (1).
Machine heated up, but it does not dispense coffee.	Water supply or water softener tap closed. No water in system.	Open. Wait until water is available or call a plumber.
Lamp (11) flashes.	Same causes as above.	Same measures as per the previous point Switch machine off then on again.
Leak from edge of filter-holder (10).	The undercup gasket is dirty with coffee residue.	Clean with the supplied brush.
Coffee dispensing time too short.	Coffee ground too coarse. Coffee too old.	Use a finer grind. Use new coffee.
Coffee drips out of machine.	Filter holes blocked or filter holder (10) outlet hole dirty. Coffee ground too fine.	Clean. Use a coarser grind.
Loss of water under the machine.	Drain tray full.	Empty the drain tray.
Machine cold, lamp (23) flashes.	Boiler not heated.	Call technician.



Chère Madame, cher Monsieur

Félicitations, vous avez acheté une machine à café Cimbali.

Ainsi, vous avez choisi une machine à café expresso d'avant-garde conçue selon les principes techniques les plus modernes et les plus avancés ; une machine à café qui vous offre non seulement un concentré d'efficacité et de fonctionnalité mais met aussi à votre disposition tous les outils qui vous permettront de mieux travailler.

Nous vous conseillons de consacrer quelques instants à la lecture de ce mode d'emploi car il vous aidera à vous familiariser avec votre nouvelle machine. Nous sommes certains que vous serez entièrement d'accord sur ce point.

Nous vous souhaitons bon travail.

GRUPPO CIBALI S.p.A.

		Index			
		Page			Page
1. Consignes générales		2	USO		
2. Consignes d'installation		3	10. Mise en fonction		9
3. Consignes électriques d'installation		4	11. Phase de chauffage		9
4. Consignes hydrauliques d'installation		4	12. Débit du café		9
5. Check-up d'installation		5	13. Préparation d'autres boissons chaudes		10
6. Prescriptions pour l'opérateur		6	14. Contrôle du niveau de l'eau dans a chaudière		10
7. Attention		7	15. Comme entrer dans la programmation		10
8. Entretien et réparations		7	16. Programmation des doses de café		11
9. Mise hors service définitive		8	17. Nettoyage		11
			18. Anomalies - Avaries		12
			ILLUSTRATIONS		IX
			Service Line		XII

1. Consignes générales



Lire attentivement les avertissements et les consignes contenus dans le mode d'emploi avant d'utiliser ou de manipuler l'appareil car ils fournissent d'importantes indications concernant la sécurité et le respect des normes d'hygiène. Conserver soigneusement ce livret pour une consultation ultérieure.

- L'appareil est prévu uniquement pour préparer café expresso et boissons chaudes à l'aide d'eau chaude ou de vapeur et pour préchauffer les tasses.
- L'appareil doit être installé dans un endroit où il peut être utilisé par des personnes formées à cet effet et informées sur les risques d'utilisation de ce dernier.
- L'appareil est destiné à un usage professionnel.
- L'appareil peut être utilisé par des enfants de plus de 8 ans et par des personnes aux capacités physiques, sensorielles ou mentales altérées ou sans expérience ni connaissance de la machine, tant qu'elles sont sous surveillance ou qu'elles reçoivent auparavant les instructions d'utilisation en sécurité de l'appareil et qu'elles comprennent les dangers qui y sont liés. Les enfants ne doivent pas jouer avec l'appareil. Le nettoyage et l'entretien que doit faire l'utilisateur ne doivent pas être effectués par des enfants sans surveillance.
- L'appareil ne peut être laissé sans surveillance.
- L'appareil ne doit pas être utilisé à l'extérieur.
- Si l'appareil est emmagasiné dans des endroits où la température peut aller au- dessous du point de congélation, vider dans tous les cas la chaudière et la tuyauterie de circulation de l'eau.
- Ne pas laisser l'appareil exposé à des éléments atmosphériques (pluie, soleil, gel).
- Ne pas nettoyer l'appareil par jets d'eau.
- Bruit: niveau de pression acoustique pondérée 79 dB(A).
- En cas de dommage causé au câble d'alimentation, ce dernier doit être remplacé uniquement par le personnel technique qualifié et autorisé.
- Toute utilisation différente de celle décrite ci-dessus est impropre et peut être source de danger; le producteur décline toute responsabilité en cas de dommages résultant d'une utilisation impropre de l'appareil.



2. Consignes d'installation



ATTENTION

L'installation, le démontage et les réglages doivent être effectués exclusivement par le personnel technique qualifié et autorisé.

Lire attentivement les avertissements et les consignes contenus dans le manuel d'utilisation car ils fournissent d'importantes indications concernant la sécurité d'installation, d'utilisation et d'entretien.

Conserver soigneusement ce livret pour une consultation ultérieure.



- Le personnel qualifié pour déplacer l'appareil doit connaître les risques liés à la manipulation des chargements.
Manipuler l'appareil en faisant toujours très attention, à l'aide d'un engin de levage adéquat (type chariot élévateur).
Dans le cas d'un déplacement manuel, s'assurer que :
 - le nombre de personnes est adapté au poids et à la difficulté de prise de l'appareil;
 - utiliser toujours les mesures de prévention des accidents du travail (chaussures, gants).
- Après avoir retiré l'emballage, s'assurer de l'intégrité de l'appareil et des dispositifs de sécurité.
- Les éléments de l'emballage (sacs en plastique, polystyrène expansé, clous, etc.) ne doivent pas être laissés à la porte des enfants car ce sont des sources potentielles de danger. Éviter le rejet dans l'environnement, remettre aux installations d'élimination appropriées.
- Avant de brancher l'appareil, s'assurer que les données de plaque correspondent à ceux du réseau de distribution électrique et hydrique.
- Contrôler l'état du câble d'alimentation ; en cas de dégâts, le remplacer.
- Dérouler totalement le câble d'alimentation.
- La machine à café doit être placée sur une surface plane et stable, à une distance minimum de 20 mm des murs et de la surface d'appui; par ailleurs, elle doit être installée en tenant compte que la surface d'appui plus haute (plan chauffe tasses) est à une hauteur non inférieure à 1,2 m. Prévoir une surface d'appui pour les accessoires.
- La température ambiante doit être comprise entre 10° et 32°C (50°F et 90°F).
- Elle doit posséder des branchements d'alimentation (énergie électrique et eau) et l'évacuation de l'eau dotée de siphon à proximité.
- Ne pas installer dans des endroits (cuisines) où le nettoyage est effectué par jets d'eau
- Ne pas obstruer les ouvertures ou fissures de ventilation ou de dispersion de la chaleur.
- Ne pas installer l'appareil à l'extérieur.





3. Consignes électriques d'installation

Au moment de l'installation, prévoir un dispositif qui assure l'interruption au niveau du réseau avec une distance d'ouverture des contacts permettant une interruption complète dans les conditions de surtension III et une protection contre le courant de dispersion avec des valeurs équivalentes à 30mA. Ce dispositif d'interruption doit être prévu dans le réseau d'alimentation conformément aux règles d'installation.

Dans des conditions d'alimentation défavorables, l'appareil peut causer des chutes de tension transitoires.

La sécurité électrique de cet appareil n'est assurée que lorsque celui-ci est correctement relié à une installation efficace de mise à la terre comme prévu par les normes de sécurité électrique en vigueur. Il faut vérifier cette condition fondamentale de sécurité et, en cas de doute, demander à ce que le personnel qualifié effectue un contrôle méticuleux de l'installation. Le fabricant ne peut être considéré comme responsable des éventuels dégâts causés par le manque de mise à la terre de l'installation.

Ne pas utiliser d'adaptateurs, de prises multiples et /ou rallonges est déconseillé.

De plus, vérifier que le type de branchement et la tension correspondent à ceux indiqués sur la plaque signalétique: voir chapitre illustrations figure 1.

4. Consignes hydrauliques d'installation

CONDITIONS HYDRAULIQUES REQUISES

L'eau destinée à alimenter la machine à café doit être adaptée à la consommation humaine (voir directives et normes en vigueur).

Contrôler que les valeurs du pH et des chlorures sont conformes aux lois en vigueur au point d'entrée de l'eau dans la machine.

Si les valeurs relevées ne rentrent pas dans les limites indiquées, il faut introduire un dispositif de traitement de l'eau approprié (qui respecte les normes locales en vigueur et compatibles avec l'appareil).

Au cas où il faudrait alimenter la machine avec de l'eau d'une dureté supérieure à 8°F (4,5 °D), pour le bon fonctionnement de cette dernière, appliquer un plan d'entretien spécifique en fonction de la valeur de dureté relevée et de la modalité d'utilisation.

PRESCRIPTIONS

Pour l'installation, utiliser exclusivement les composantes fournies; au cas où on devrait utiliser d'autres composantes, utiliser exclusivement de nouvelles composantes (tubes et joints pour le raccordement de l'eau qui n'ont jamais été utilisés auparavant) et adaptées au contact avec l'eau pour la consommation humaine (selon les normes locales en vigueur).

BRANCHEMENTS HYDRAULIQUES

Placer l'appareil parfaitement en plan horizontal en agissant sur les pieds, puis les fixer.

Effectuer les branchements hydrauliques comme indiqué dans le chapitre images figure 2, en respectant les normes hygiéniques, de sécurité hydraulique et anti-pollution en vigueur dans le pays d'installation.

N.B.: au cas où la pression de réseau dépasserait 6 bar, installer un réducteur de pression calibrée à 2-3 bar: voir chapitre images figure 3.

Tuyau d'évacuation: mettre une extrémité du tuyau d'évacuation dans un puisard doté de siphon pour l'inspection et l'entretien.

IMPORTANT: le tuyau d'évacuation NE doit pas être trop courbé comme indiqué, dans le chapitre images figure 4.



5. Check-up d'installation



ATTENTION: UNE FOIS L'INSTALLATION TERMINEE, VERIFIER LES CONDITIONS POUR UN FONCTIONNEMENT CORRECT (voir dans le formulaire C d'installation).

BRANCHEMENT HYDRAULIQUE

- Absence de pertes des branchements ou des tuyaux

FONCTIONNEMENT

- Pression dans la chaudière et d'exercice répondant aux valeurs normales
- Fonctionnement correct du contrôle de pression
- Fonctionnement correct de l'auto niveau
- Fonctionnement correct des soupapes d'expansion



ATTENTION: LORSQUE LA MACHINE EST INSTALLEE ET PRETE A L'USAGE, AVANT DE CONFIER CELLE-CI A L'OPERATEUR POUR LE TRAVAIL, EFFECTUER UN LAVAGE DES ELEMENTS INTERNES EN SUIVANT LES INSTRUCTIONS INDIQUEES CI-DESSOUS:

GROUPES

- Accrocher les porte filtres aux groupes (sans café).
- Effectuer des débits pendant une minute environ, pour chaque groupe.

EAU CHAUDE

- Effectuer de façon répétée (en actionnant la commande correspondante) jusqu'à prélever au moins 1 litre (voir manuel d'utilisation au chapitre "Debit eau chaude").

VAPEUR

- Débiter la vapeur à l'aide des lances pendant une minute environ, en utilisant les commandes prévues à cet effet.



6. Prescriptions pour l'opérateur

DEMARRAGE ACTIVITE



ATTENTION: AVANT DE COMMENCER LE TRAVAIL, EFFECTUER UN LAVAGE DES ELEMENTS INTERNES EN SUIVANT LES INSTRUCTIONS INDIQUEES CI-DESSOUS.

CES OPERATIONS DOIVENT ETRE REPETEES LORSQUE LA MACHINE N'EFFEC-TUE PAS DE DEBIT PENDANT PLUS DE 8 HEURES MAIS EN TOUT CAS AU MOINS UNE FOIS PAR JOUR.

Groupes

- Accrocher les porte filtres aux groupes (sans café).
- Effectuer des débits pendant une minute environ, pour chaque groupe.

Eau Chaude

- Effectuer de façon répétée (en actionnant la commande correspondante) jusqu'à prélever au moins 1 litre (voir manuel d'utilisation au chapitre "Debit eau chaude").

Vapeur

- Débitier la vapeur à l'aide des lances pendant une minute environ, en utilisant les commandes prévues à cet effet.

AU COURS DE L'ACTIVITE

Débit vapeur

- Avant de réchauffer la boisson (eau, lait, etc.) faire sortir la vapeur de la lance pendant au moins 3 secondes pour garantir l'évacuation de condensat.

Débit café

- Si la machine est restée inactive pendant plus d'une heure, effectuer un débit à vide d'environ 100cc.

Débit eau chaude

- Si la machine est restée inactive pendant plus d'une heure, effectuer un débit à vide d'environ 200cc.

Nettoyage circuit café

- Pour les modalités et les instructions de nettoyage, consulter la section spécifique du Manuel d'utilisation.



7. Attention



Danger de se brûler.

Les endroits reportant l'étiquette sont des parties chaudes; **il est donc recommandé de s'y approcher et d'utiliser la machine avec prudence.**



WARNING: Hot surface
 ACHTUNG: Heisse Oberfläche
 ATTENTION: Surface chaude
 ATTENZIONE: Superficie calda

CONSEILS GENERAUX

Le constructeur décline toute responsabilité pour des dommages à choses et/ou à personnes n'ayant pas utilisé correctement la machine à café.

Ne jamais utiliser la machine à café en ayant vos mains mouillées ou bien à pieds nus.

Danger de se brûler

Ne jamais poser les mains ou autres parties du corps près des groupes de débit du café, ou bien dans les tuyaux de débit à vapeur et à eau chaude.

Faire attention à ce que la machine ne soit pas manipulée par des enfants ou bien par des personnes ne sachant pas comment l'utiliser.

Plan chauffe-tasses:

Ne poser sur le plan chauffe-tasses que des petites tasses, des tasses normales, ou des verres adaptés pour le service de la machine à café.

Faire égoutter soigneusement les petites tasses avant de les poser sur le plan chauffe-tasses. La pose d'utre objet, sur le plan chauffe-tasses n'est pas admise.



INTERRUPTION DE L'ACTIVITÉ

En cas de non-utilisation prolongée de la machine (par exemple, durant la fermeture de l'établissement), effectuer les opérations suivantes :

- débrancher la fiche de la prise de courant, ou débrancher l'interrupteur principal ;
- fermer le robinet d'alimentation en eau.

Le non-respect de ces consignes de sécurité dégage le fabricant de toute responsabilité en cas de pannes, de dommages à des biens et/ou de blessures à des personnes.

8. Entretien et réparations

En cas de mauvais fonctionnement, éteindre la machine, débrancher l'interrupteur principal et prévenir le service assistance.

En cas de dégâts causés au câble de branchement électrique, éteindre la machine et demander une pièce de rechange au service assistance.



Pour la sauvegarde de la sécurité d'exercice et des fonctions, il est indispensable de:

- **suivre toutes les instructions du constructeur;**
- **faire vérifier périodiquement par le personnel qualifié et autorisé l'intégrité des protections et le bon fonctionnement de tous les dispositifs de sécurité (la première fois pas au-delà de 3 ans et par la suite chaque année).**



ATTENTION

Un entretien effectué par un personnel non qualifié peut porter préjudice à la sécurité et à la conformité des normes en vigueur de la machine.

Ne demander assistance qu'au personnel qualifié et autorisé.

ATTENTION

Utiliser seulement et exclusivement les pièces de rechange d'origine garantis par la maison mère.

En cas contraire, la responsabilité du constructeur déchoit complètement.

ATTENTION

Après les opérations d'entretien, effectuer les CHECK-UP d'installation illustrés dans la section spécifique du manuel d'utilisation.



9. Mise hors service définitive

Conformément à la Directive Européenne 2002/96/CE concernant les déchets électriques (WEEE), nous informons les usagers de la communauté européenne de ce qui suit: l'appareillage électrique ne peut pas être jeté comme un déchet urbain. En effet, il faut respecter le ramassage séparé introduit par la discipline visant (2002/96/CE) à l'élimination des ordures dérivant d'appareillages électriques.

Les appareillages électriques du GRUPPO CIMBALI sont caractérisés par un symbole portant une benne à ordures sur roues barrée. Le symbole indique que l'appareillage a été mis sur le marché après le 13 août 2005 et qu'il doit faire l'objet de ramassage séparé.

L'écoulement inadéquat ou abusif des appareillages ou encore une utilisation impropre de ces derniers, si l'on considère les substances et matériaux contenus dans ces appareillages, peut provoquer des dommages aux personnes ou à l'environnement.

L'écoulement des déchets électriques qui ne respectent pas les normes en vigueur comporte l'application de sanctions administratives et pénales.



UTILISATION

10. Mise en fonction



“Avant d’allumer votre machine à café espresso, vérifiez que:

- l’interrupteur principal de l’alimentation électrique soit connecté;
- les robinets de l’alimentation hydrique et de l’adoucisseur soient ouverts.”

Mettre en marche la machine en appuyant sur l’interrupteur général (1) le voyant (23) “machine sous tension” clignotera. Si le niveau de l’eau dans la chaudière est inférieur au minimum le voyant “niveau chaudière” (11) s’éclairera et la chaudière sera remplie jusqu’au niveau optimal (voyant 11 éteint).

A cet instant commence la “phase de réchauffement”, au

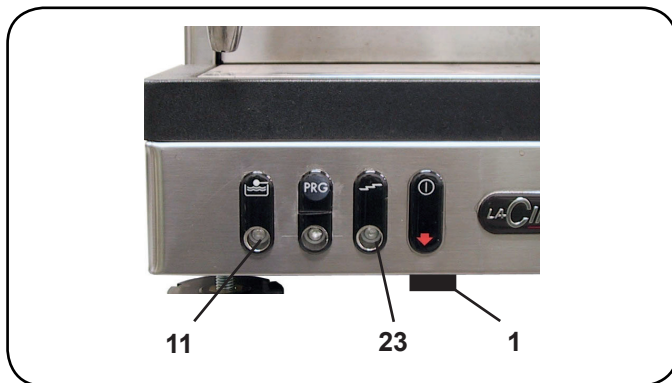

terme de laquelle le voyant (23) restera allumé de façon continue, indiquant ainsi que la machine est prête à l’usage.

Au terme de l’activité journalière, éteindre la machine en agissant sur l’interrupteur général (1).

11. Phase de chauffage

Pendant la phase de réchauffement, en agissant sur un des interrupteurs du débit du café (16, 17, 18, 19 ou 20), la machine fait sortir du café à la température atteinte à ce moment-là.

La phase de réchauffement se termine quand l’aiguille du manomètre de la chaudière (14) se stabilise dans la zone de couleur vert et le voyant (23) reste allumé.

C’est à ce moment là que votre machine à café sera prête pour le débit du café, de la vapeur ou de l’eau chaude.

Pour favoriser l’équilibre entre la température du groupe et celle du porte-filtre (10), appuyer sur la touche START-STOP (20) et laisser couler l’eau pendant quelques secondes, puis appuyer à nouveau sur la touche (20).

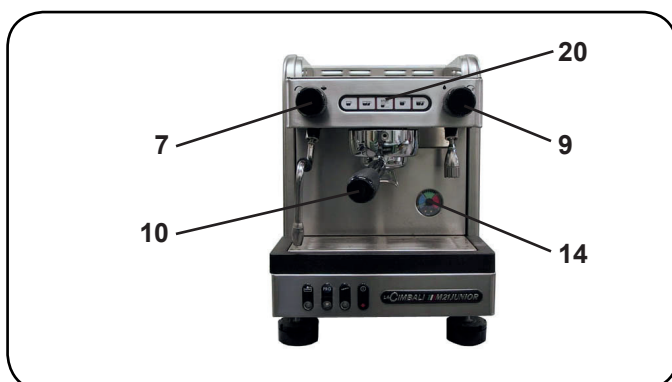

12. Débit du café

Débrancher le porte-filtre, le vider des fonds du café précédent et le remplir avec 1 ou 2 doses de café moulu selon le porte-filtre utilisé.

Presser uniformément le café moulu dans le filtre, en se servant du “pressoir” du broyeur-doseur.

Enlever du bord du filtre les éventuels résidus de café moulu. Brancher, en serrant bien le porte-filtre (10) au groupe, en plaçant la tasse (ou les tasses) au-dessous du bec (ou des becs) du porte-filtre (10).

Le débit dosé peut se faire de la façon suivante:

1. **normale**: appuyer sur le bouton-poussoir débit de café (18,17,18 ou 19) correspondant à la dose souhaitée: l’arrêt se fera automatiquement;
2. **pré-infusion**: appuyer et maintenir enfoncé le bouton de débit de café (16, 17, 18 ou 19) pendant environ 1 seconde; la pré-infusion est déclenchée et après environ 4 secondes le débit de la dose programmée démarre. La pré-infusion est indiquée par le voyant, lequel est allumé (22).

Appuyer, en revanche, sur le bouton-poussoir START-STOP (20) pour effectuer des débits continus. (max. 60 sec.)

Le débit, aussi bien dosé que continu, peut être interrompu à n’importe quel moment en appuyant sur le bouton-poussoir START-STOP (20).

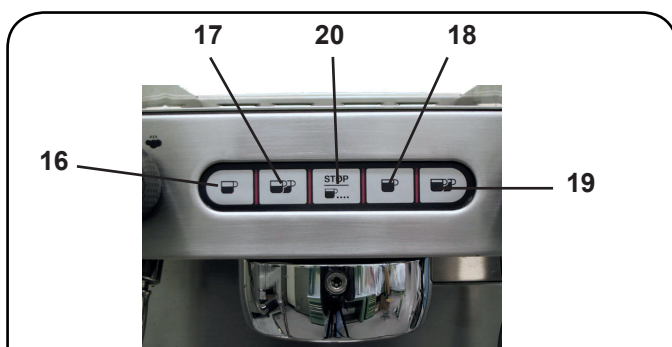

Le porte-filtre ne doit pas être décroché avant la fin du débit de café.



13. Préparation d'autres boissons chaudes

 **Danger de brûlures!** Utiliser les dispositifs isolants pour manipuler les lances à eau et à vapeur.

Débit de la vapeur

Introduire le tube de débit de la vapeur (6) dans le liquide à chauffer, dans un récipient convenant à cet effet, et tourner le bouton de réglage de la vapeur (7).

Lorsque le réchauffement a eu lieu, arrêter la sortie de la vapeur en tournant le bouton (7) dans le sens contraire (vers l'indication "0").



Nettoyage des lances à vapeur

Au terme de chaque débit de vapeur:

- a l'aide d'un'épage propre, nettoyer à l'eau chaude et enlever les éventuels résidus organiques présent.
- nettoyer la partie intérieur de la lance en procédant de la façon suivante: orienter le tube vers le bassin appui-tasses, et en faisant particulièrement attention, évacuer la vapeur au moins une fois.



Lorsque l'on obtient la quantité de mousse désirée à une température suffisamment chaude, arrêter le débit de vapeur en tournant le bouton (7) vers l'indication "0". Lorsque l'utilisation de la vapeur est terminée, nettoyer soigneusement le tube (6) à l'aide d'une éponge ou d'un chiffon propre.

Débit d'eau chaude

Placer un récipient sous le tube de l'eau chaude (8) et tourner le bouton de réglage de l'eau chaude (9); Lorsque le réchauffement est atteint, arrêter la sortie d'eau en tournant le bouton (9) dans le sens contraire (vers l'indication "0").

Réchauffement du lait pour un cappuccino

Utiliser un pot à lait haut et étroit, le remplir jusqu'à la moitié et introduire le tube (6) dans le lait.

Ouvrir graduellement le robinet de la vapeur (7) et faire chauffer le lait pendant quelques secondes.

14. Contrôle du niveau de l'eau dans la chaudière

La machine est fournie d'une série d'auto-niveau qui garde l'eau dans la chaudière à un niveau déterminé par avance. L'entrée de l'eau dans la chaudière est mise en évidence par l'allumage du témoin lumineux (11).



15. Comme entrer dans la programmation

Pour entrer en programmation appuyer et maintenir appuyée la touche (20) pendant environ 20 secondes: le clignotement intermittent du voyant (22) indique que la machine est en phase de programmation.

Pour terminer cette phase, une fois effectuée le dosage des différentes touches de débit de café, appuyer à nouveau sur la touche (20) pendant environ 1 seconde.



16. Programmation des doses de café



“Avant de procéder avec la programmation des commandes du débit de café, remplir le porte-filtres par une bonne dose de café moulu.

Ne pas utiliser les fonds de café précédents pour la programmation des doses.”



Ne pas retirer le porte-filtre pendant le débit.

Placer, en le serrant bien, le porte-filtres (10) a groupe et poser la tasse (ou les tasses) sous le bec (ou les becs) du porte-filtres (10).

Appuyer (et continuer à appuyer) sur le touche de débit du café (16, 17, 18 ou 19) correspondant à la dose choisie pour la programmation.

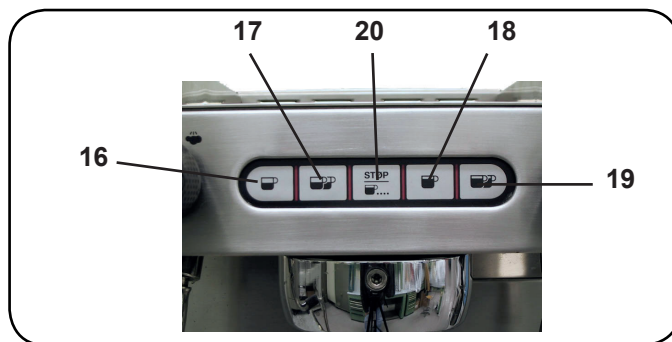

Lorsque la quantité de café dans la tasse a atteint le niveau désiré, relâcher la touche de débit du café.

Répéter éventuellement les opérations indiquées ci-dessus pour les autres touches relatives au café.

17. Nettoyage



Pour une application correcte du système de sécurité alimentaire (HACCP) s'en tenir à ce qui est indiqué dans le paragraphe ci-dessous.

Les lavages doivent être effectués en utilisant les produits d'origine "Service Line", voir les explications à la dernière page. Tout autre produit pourrait compromettre l'aptitude du matériau au contact avec les aliments.

Nettoyage des groupes:

C'est une intervention qu'il faut effectuer à la fin de la journée de travail de la machine, sur tous ses groupes, comme suit:

1. Nettoyer la garniture soucoupe à l'aide de la petite brosse.
2. Introduire le disque de gomme dans le porte-filtres (10) et verser le contenu dans un petit sachet ou bien dans un petit mesureur de poudre détergente.
3. Accrocher le porte-filtres (10).
4. Appuyer sur une des touches de débit de café et après quelques secondes appuyer sur le bouton-poussoir START/STOP (20).
5. Répéter l'opération quelques fois.
6. Enlever le porte-filtres (10) et enlever le disque de gomme; nettoyer la petite douche avec une éponge.
7. Effectuer le rinçage en faisant sortir de l'eau de chaque groupe pendant quelques secondes.



Ne pas retirer le porte-filtre pendant le débit.

Nettoyage du porte-filtres:

Cette intervention doit être effectuée à la fin de chaque journée de travail de votre machine à café, sur tous les porte-filtres. Procéder comme suit:

1. Dans un récipient adapté à cet effet, verser un litre d'eau froide et un peu de détergent.
2. Enlever les filtres des porte-filtres (10).
3. Laisser les porte-filtres pendant 15 minutes environ dans cette solution.
4. Enlever les éventuels résidus à l'aide d'une éponge et rincer abondamment dans de l'eau froide.
5. Remonter les filtres dans les porte-filtres (10) et s'assurer que le ressort de fixation du filtre soit bien mis

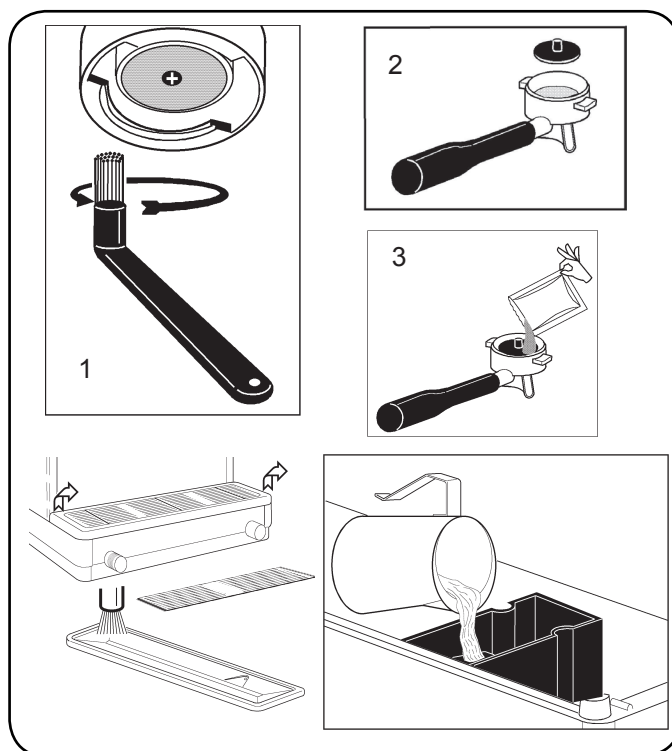

à sa place.

Grille et bassin d'égouttement

A la fin de chaque journée de travail, extraire le bassin (15) de la machine et le laver à l'eau courante, en éliminant les éventuels résidus organiques présents.

Bassin de déchargement

A la fin de chaque journée de travail, enlever le bassin (15) et laver à l'eau courante, de manière à enlever les éventuelles incrustations et les résidus organiques.

Carrosserie:

Les panneaux de la carrosserie de la machine doivent être nettoyés avec de l'eau savonnée chaude (pas bouillante) et doivent ensuite être rincés abondamment, et enlever les éventuels résidus organiques présents.

N.B.: Ne pas utiliser de chiffons ou des produits abrasifs, car ils pourraient griffer la surface des panneaux.



18. Anomalies - Avaries

Interventions directes de la part du client:

Avant d'appeler Votre Service Assistance Technique et, pour éviter toute dépense inutile, veuillez vérifier que le problème rencontré sur votre machine ne soit pas reporté sur le tableau indiqué ci-dessous:

ANOMALIE	CAUSE	REMEDE
La machine à café ne fonctionne pas et l'indicateur lumineux (23) est éteint.	Interruption de l'énergie électrique.	Vérifier la présence d'énergie électrique. Vérifier que la prise soit bien introduite et que l'interrupteur de séparation de la ligne soit fermé.- Vérifier la position de l'interrupteur général (1).
La machine est chaude mais elle ne débite pas de café.	Le robinet du réseau ou le robinet de l'adoucisseur sont fermés. Manque d'eau dans le réseau.	En attendre le retour ou bien appeler un plombier.
Le voyant (11) reste allumé et clignote.	Mêmes causes qu'au point précédent.	Mêmes remèdes qu'au point précédent Eteindre puis remettre en marche la machine.
Perte du bord du portefiltres (10)	Garnition de la soucoupe encrassée de café.	Nettoyer avec la petite brosse que vous trouverez avec votre machine à café.
Délai de débit du café trop court.	Café moulu trop gros Café trop vieux.	Restreindre le moulage. Remplacer le café.
Le café descend goutte à goutte.	Les petits trous du filtre sont encrassés ou la sortie du portefiltres (10) est encrassée. Moulage du café trop fin.	Nettoyer. Elargir le moulage du café.
Perte d'eau sous la machine.	Bassin de déchargement plein	Le vider.
Machine froide, le voyant (23) clignote	Manque de chauffage au niveau de la chaudière	L'intervention d'un technicien est nécessaire



Wir beglückwünschen Sie zum Kauf Ihrer neuen Cimbali-Kaffeemaschine. Dieses Modell ist eine Maschine zur Zubereitung von espressokaffee, das nach den Erkenntnissen des neuesten technischen Standes gebaut wurde und einfache Bedienung und Vielseitigkeit des Einsatzes bei einem Betrieb in maximaler Sicherheit gewährleistet.

Wir empfehlen Ihnen, die vorliegende Bedienungsanleitung vor Inbetriebnahme der Maschine genau durchzulesen. Die Bedienungsanleitung wurde erstellt, um Ihnen alle Informationen zum vorschriftsmäßigen Gebrauch sowie zur Wartung der Maschine zu geben.

GRUPPO CIBALI S.p.A.

Inhaltsverzeichnis

	Seite		Seite
1. Allgemeine Vorschriften	2		
2. Aufstellung	3		
3. Elektrischer Anschluß	4		
4. Anschluß der Wasserkreise	4		
5. Kontrollen zur vorschriftsmäßigen Installation	5		
6. Vorschriften für den Bediener	6		
7. Hinweise	7		
8. Außerordentliche Wartung und Reparaturen	7		
9. Endgültige Ausserbetriebstellung	8		
		GEBRAUCH	
		10. Inbetriebnahme	9
		11. Erwarmungsphase	9
		12. Kaffeezubereitung	9
		13. Zubereitung anderer heissgetränke	10
		14. Kesselwasserstand	10
		15. Zugang zur Programmierung	10
		16. Programmierung der Kaffeedosierung	11
		17. Reinigung	11
		18. Anomalien - Störungen	12
		ABBILDUNGEN	IX
		Service Line	XII

1. Allgemeine Vorschriften



Die vorliegenden Hinweise und Bestimmungen müssen vor Aufstellung und vor Inbetriebnahme der Maschine genau durchgelesen werden, da sie wichtige Angaben enthalten, die den sicheren Betrieb der Maschine entsprechend der Vorschriften zur Hygiene betreffen.

Das vorliegende Handbuch muß sorgfältig aufbewahrt werden, um eine spätere Einsichtnahme zu gleich welchem Zeitpunkt zu ermöglichen.

- Die Maschine darf nur zur Zubereitung von espressokaffee und von heißgetränken mittels Wasser oder Wasserdampf sowie zum Vorwärmen der Kaffeetassen eingesetzt werden.
- Stellen Sie das Gerät an einem Ort auf, an dem es nur von entsprechend unterwiesenen Personen bedient werden kann, die alle Gefahren bei Gebrauch des Geräts kennen.
- Die Maschine ist für den professionellen Einsatz bestimmt.
- Das Gerät darf von Kindern ab 8 Jahren sowie von Personen mit eingeschränkten physischen, sensorischen oder geistigen Fähigkeiten, ohne Erfahrung oder ohne die erforderlichen Kenntnisse nur dann benutzt werden, wenn sie unter Aufsicht stehen oder die entsprechenden Anweisungen für einen sicheren Gerätegebrauch und das Verständnis der damit zusammenhängenden Gefahren erhalten haben.
Kinder dürfen nicht mit dem Gerät spielen.
Die Reinigung und Wartung ist Aufgabe des Bedieners und nicht von unbeaufsichtigten Kindern.
- Die Maschine darf nicht unbeaufsichtigt gelassen werden.
- Die Maschine darf nicht im Freien benutzt werden.
- Wenn die Maschine in einem Raum abgestellt werden soll, in welchem die Umgebungstemperatur unter den Gefrierpunkt absinken könnte, muß vor Abstellung der Maschine der Wasserkessel entleert und das Wasser aus den Leitungen der Maschine abgelassen werden.
- Die Maschine darf keinen Witterungseinflüssen (Regen, direkte Sonnenstrahlung, Frost) ausgesetzt werden.
- Die Maschine darf nicht mit Wasser abgespritzt werden.
- Betriebsgeräusch: Schalldruckpegel 79 dB(A).
- Sollte das Netzkabel beschädigt sein, so darf es nur von einem entsprechend qualifizierten und befugten Fachtechniker ausgetauscht werden.
- Gleich welcher Einsatz der Maschine, der von den vorstehend aufgeführten Bestimmungen abweicht, gilt als unsachgemäß und beinhaltet das Entstehen von Gefahrenquellen. Der Hersteller übernimmt keine Haftung für Schäden gleich welcher Art, welche auf einen unsachgemäßen Gebrauch der Maschine zurückzuführen wären.



2. Aufstellung



ZU BEACHTEN

Die Installation, die Demontage und die Einstellung der Maschine dürfen nur von entsprechend qualifizierten und offiziell zugelassenen Fachtechnikern vorgenommen werden.

Die im vorliegenden Handbuch enthaltenen Hinweise und Bestimmungen müssen genau durchgelesen werden, da sie wichtige Angaben enthalten, welche die Installation sowie den Gebrauch und die Wartung der Maschine unter Bedingungen der maximalen Sicherheit betreffen.

Das vorliegende Handbuch muß zwecks späterer Einsichtnahme sorgfältig aufbewahrt werden.



- Die mit dem Transport und der Versetzung der Maschine beauftragten Personen müssen die einschlägigen Bestimmungen zur Bewegung von Lasten kennen. Gehen Sie beim Transport und bei der Versetzung mit maximaler Umsicht vor und setzen Sie die jeweils angemessenen Transport- und Hebemittel (Gabelstapler) ein. Bei Transport und der Versetzung der Maschine von Hand müssen folgende Voraussetzungen gewährleistet sein:
 - die Anzahl der zur Anhebung und zur Versetzung der Maschine eingesetzten Personen muss dem Gewicht der Maschine sowie den durch die Maschine bestehenden Möglichkeiten des festen Griffs entsprechen;
 - alle zur Anhebung und zur Versetzung der Maschine eingesetzten Personen müssen mit angemessenen Mitteln zum Unfallschutz (Sicherheitsschuhe, Handschuhe) ausgestattet sein.
- Nehmen Sie die Maschine aus der Verpackung, und vergewissern Sie sich vom einwandfreien Zustand aller Komponenten und Einheiten zur Betriebssicherheit der Maschine.
- Die verschiedenen Bestandteile der Verpackung (Plastikbeutel, Polystyrol-Schaumstoff, Nägel, etc.) dürfen nicht in Reichweite von Kindern gelassen werden, da sie eine potentielle Gefahrenquelle darstellen. Die Verpackungen sind umweltgerecht zu entsorgen und den entsprechenden Entsorgungsstellen zu übergeben.
- Vergewissern Sie sich vor Anschluß der Maschine, daß die Angaben auf dem Kenndatenschild der Maschine den Werten des Strom- und Wassernetzes entsprechen.
- Die Unversehrtheit des Netzkabel überprüfen. Bei Beschädigung auswechseln.
- Das Netzkabel muß in seiner gesamten Länge abgewickelt werden.
- Die Maschine muß auf einer ebenen und stabilen Fläche mit einem Abstand zu Wänden und zur Aufstellungsfläche von wenigstens 20 mm aufgestellt werden; achten Sie bei der Aufstellung darauf, daß sich die obere Ebene der Maschine (zur Abstellung und Vorwärmung der Kaffeetassen) in einer Höhe von nicht unter 1,2 m befindet und daß eine ausreichende Fläche zur Ablage / Aufstellung der Zubehörteile zur Verfügung steht.
- Die Umgebungstemperatur muß im Bereich zwischen 10°C und 32°C (50°F und 90°F) liegen.
- Vergewissern Sie sich, daß in unmittelbarer Nähe der Maschine Vorrichtungen zum Anschluß an das Strom- und Wassernetz sowie ein mit Siphon versehener Wasserablaß vorhanden sind.
- Die Maschine darf nicht in Räumen (z. B. in Küchen) aufgestellt werden, in denen eine Reinigung mittels Strahlwasser vorgesehen ist.
- Vergewissern Sie sich, daß die zur Belüftung und Wärmeableitung vorgesehenen Schlitze und Öffnungen der Maschine nicht verstopft sind.
- Die Maschine darf nicht im Freien aufgestellt werden.





3. Elektrischer Anschluß

Das Netz zum elektrischen Anschluß der Maschine muß mit einem Stromtrenner mit einer Kontaktöffnung versehen sein, welche die totale Abtrennung gemäß Überspannungskategorie III sowie einen Schutz gegen Stromverluste von 30mA gewährleistet. Dieser Stromtrenner muß entsprechend der einschlägigen Gesetzesbestimmungen zur Installation von Elektrogeräten in das Stromnetz eingebunden sein.

Bei ungünstigen Bedingungen der Netzstromversorgung kann ein Abfall der Einschwingungsspannung auftreten.

Die elektrische Sicherheit der Maschine kann nur gewährleistet werden, wenn die Maschine an ein lt. den einschlägigen Gesetzesbestimmungen vorschriftsmäßig geerdetes Netz angeschlossen wird. Vergewissern Sie sich vor dem elektrischen Anschluß der Maschine, daß diese Voraussetzungen gewährleistet sind, und wenden Sie sich im Zweifelsfall zur Kontrolle Ihres Stromnetzes an einen qualifizierten Elektriker. Der Hersteller übernimmt keine Haftung für Schäden gleich welcher Art, welche auf eine fehlende Erdung des Stromnetzes zurückzuführen wären.

Verwendung von Adaptern, Mehrfachsteckern u/o Verlängerungskabeln ist verboten.

Kontrollieren Sie des weiteren, daß die Anschlußart und die Netzspannung mit den Angaben auf dem Kenndatenschild der Maschine übereinstimmen: siehe Kapitel Abbildungen, Abb. 1.

4. Anschluß der Wasserkreise

ANSCHLUSSBEDINGUNGEN

Das Wasser zur Versorgung der Kaffeemaschine muß Trinkwasser lt. den einschlägigen Gesetzesbestimmungen sein. Vergewissern Sie sich, daß im Wassereinlauf der Maschine folgende Bedingungen vorliegen.

Überprüfen, dass an den Wassereintrittsstellen der Maschine die pH- und Chloridwerte den geltenden Gesetzen entsprechen.

Sollten die o.a. Werte überschritten werden, so muß eine Einheit zur Wasseraufbereitung (entsprechend der vor Ort geltenden Gesetzesbestimmungen und dem Maschinentyp) zwischengeschaltet werden.

Sollte der Härtegrad des Wassers zur Versorgung der Kaffeemaschine 8°F (4,5 °D) überschreiten, so empfiehlt sich, um die vorschriftsmäßige Funktion der Maschine zu gewährleisten, die Zeiträume zur Wartung der Maschine dem jeweils ermittelten Härtegrad sowie der jeweiligen Art des Einsatzes der Maschine anzupassen.

VORSCHRIFTEN ZUR INSTALLATION

Zur Installation der Maschine dürfen nur die mitgelieferten Originalteile verwendet werden; in jedem Falle dürfen nur neue (Unbenutzte Rohre und Dichtungen für den Wasseranschluss) und (entsprechend der vor Ort geltenden Gesetzesbestimmungen) für Trinkwasser zugelassene Komponenten benutzt werden.

ANSCHLUSS AN DIE WASSERLEITUNGEN

Achten Sie auf die perfekt waagerechte Positionierung der Maschine, die über entsprechende Regelung und anschließendes Feststellen der Standfüße der Maschine erzielt wird.

Nehmen Sie den Anschluß an die Wasserleitung entsprechend der Angaben im Kapitel Abbildungen, Abb. 2 vor, und beachten Sie die einschlägigen, am Aufstellungsort geltenden Bestimmungen in Sachen der Hygiene, der Unbedenklichkeit der Wasserversorgung und des Umweltschutzes.

N.B.: Sollte der Druck der Wasserleitung 6 bar überschreiten, so muß ein Druckminderer installiert werden, welcher auf 2 ÷ 3 bar einzustellen ist; siehe Kapitel Abbildungen, Abb. 3.

Ablaßleitung: Legen Sie das Ende der Abwasserleitung in einen Ablauf, welcher zu Zwecken der Inspektion und der Reinigung mit einem Siphon ausgestattet sein muß.

ZU BEACHTEN: Die Abwasserleitung darf in den Kurvenbereichen NICHT wie im Kapitel Abbildungen, Abb. 4 gezeigt verlegt werden!



5. Kontrollen zur vorschriftsmäßigen Installation



ZU BEACHTEN: VERGEWISSERN SIE SICH NACH ERFOLGTER INSTALLATION, DASS FOLGENDE BEDINGUNGEN GEWÄHRLEISTET SIND, DIE FÜR DEN VORSCHRIFTSMÄSSIGEN BETRIEB DER MASCHINE UNERLÄSSLICH SIND (siehe in Unterlage C zur Installation einfügen)

WASSERANSCHLUSS

- Keine Leckagen an den Anschlußstellen oder den Wasserleitungen

BETRIEB

- Betriebsdruck des Wasserkessels entsprechend der angegebenen Nennwerte
- Vorschriftsmäßige Funktion des Druckwächters
- Vorschriftsmäßige Funktion der elektronische Standkontrolle
- Vorschriftsmäßige Funktion der Expansionsventile



ZU BEACHTEN: NACH INSTALLATION, ANSCHLUSS UND EINSTELLUNG DER MASCHINE UND VOR DER ÜBERGABE ZUM BETRIEB MÜSSEN DIE INNENKOMponentEN GESPÜLT WERDEN, WOBEI DIE NACHSTEHENDEN ANGABEN ZU BEFOLGEN SIND:

ABGABEEINHEITEN

- Die Filterhalter (ohne Kaffee) an die Abgabeeinheiten anschließen.
- Pro Einheit etwa eine Minute lang einen Abgabezyklus ausführen.

HEISSWASSERKREIS

- Mehrmals (über Betätigung der entsprechenden Taste) Heißwasser austreten lassen, bis wenigstens 1 Liter abgegeben wurden (siehe Bedienerhandbuch, Kapitel "Heißwasser-Ausgabe").

WASSERDAMPFKREIS

- Etwa eine Minute (über Betätigung der entsprechenden Taste) Wasserdampf austreten lassen.



6. Vorschriften für den Bediener

INBETRIEBNAHME



ZU BEACHTEN: VOR DER INBETRIEBNAHME MÜSSEN DIE INNENKOMPONENTEN DER MASCHINE GESPÜLT WERDEN, WOBEI DIE NACHSTEHENDEN ANGABEN ZU BEFOLGEN SIND.

DIESE ARBEITSSCHRITTE DER SPÜLUNG MÜSSEN IMMER AUSGEFÜHRT WERDEN, WENN DIE MASCHINE LÄNGER ALS 8 STUNDEN NICHT IN BETRIEB GENOMMEN WURDE; IN JEDEM FALLE MUSS DIE MASCHINE WENIGSTENS EINMAL PRO TAG GESPÜLT WERDEN.

Abgabeeinheiten

- Die Filterhalter (ohne Kaffee) an die Abgabeeinheiten anschließen.
- Pro Einheit etwa eine Minute lang einen Abgabezyklus ausführen.

Heisswasserkreis

- Mehrmals (über Betätigung der entsprechenden Taste) Heißwasser austreten lassen, bis wenigstens 1 Liter abgegeben wurden (siehe Bedienerhandbuch, Kapitel "Heißwasser-Ausgabe").

Wasserdampfkreis

- Etwa eine Minute (über Betätigung der entsprechenden Taste) Wasserdampf austreten lassen.

WÄHREND DES BETRIEBS

Dampfabgabe

- Vor der Erhitzung des abzugebenden Getränks (auf Wasser- oder Milchbasis) wenigstens 3 Sekunden lang Dampf austreten lassen, um den vollständigen Austritt von Kondensat zu gewährleisten.

Kaffeeabgabe

- Wenn die Maschine länger als 1 Std. nicht in Betrieb genommen wurde, vor der Kaffeeabgabe etwa 100 cc Wasser austreten lassen.

Heißwasserabgabe

- Wenn die Maschine länger als 1 Std. nicht in Betrieb genommen wurde, etwa 200 cc Wasser austreten lassen.

Reinigung Kaffeekreis

- Beziehen Sie sich auf den entsprechenden Abschnitt des Bedienerhandbuchs.





Verbrennungsgefahr!

Die durch dieses Symbol gekennzeichneten Bereiche der Maschine stehen unter hoher Temperatur und dürfen nur mit großer Vorsicht angefaßt werden.



WARNING: Hot surface
 ACHTUNG: Heisse Oberfläche
 ATTENTION: Surface chaude
 ATTENZIONE: Superficie calda

ALLGEMEINE HINWEISE

Der Hersteller haftet nicht für Schäden oder Verletzungen, die auf einen unvorschriftsmäßigen oder unsachgemäßen Gebrauch der Kaffeemaschine zurückzuführen wären.

Betreiben Sie die Maschine nie mit nassen Händen oder wenn Sie mit nackten Füßen auf dem Boden stehen sollten.

Verbrennungsgefahr

Nähern Sie sich niemals mit den Händen oder mit anderen Körperteilen den Einheiten zur Abgabe von Kaffee, Wasserdampf oder Heißwasser. Achten Sie darauf, daß die Maschine nicht von Kindern oder von nicht mit der Bedienung der Maschine vertrauten Personen bedient wird.

Fläche zur Tassenvorwärmung

Stellen Sie auf die Fläche zur Tassenvorwärmung nur Kaffeetassen oder Spezialgefäße, die für den gemeinsamen Betrieb mit der Kaffeemaschine geeignet sind.

Trocknen Sie die Kaffeetassen gut ab, bevor Sie sie auf die Fläche zur Tassenvorwärmung stellen.

Auf der Fläche zur Tassenvorwärmung dürfen keine anderen Gegenstände abgestellt werden.



NICHTGEBRAUCH DER MASCHINE

Gehen Sie wie nachstehend beschrieben vor, wenn die Maschine für einen längeren Zeitraum (z. B. außerhalb der Geschäftszeiten) unbeaufsichtigt ist:

- Ziehen Sie den Netzstecker aus der Steckdose, oder schalten Sie die Maschine über den Hauptschalter ab.
- Sperren Sie den Hahn zur Wasserversorgung ab.

Die Missachtung dieser Sicherheitsanweisungen befreit den Hersteller von jeglicher Haftung hinsichtlich der Beschädigung von Gegenständen oder Verletzungen von Personen.

8. Außerordentliche Wartung und Reparaturen

Im Fall von Störungen die Maschine über den Hauptschalter ausschalten und den Kundendienst benachrichtigen.

Sollte das Netzkabel beschädigt sein, die Maschine über den Hauptschalter ausschalten und beim Kundendienst ein neues Netzkabel bestellen.



Folgende Regeln sind hinsichtlich der Betriebssicherheit und der Funktionstüchtigkeit der Maschine von grundlegender Bedeutung:

- Gehen Sie stets nach den Anleitungen des Herstellers vor;
- Lassen Sie alle Schutzeinrichtungen der Maschine regelmäßig von spezifisch befugten Fachkräften kontrollieren (erste Kontrolle spätestens 3 Jahre nach Erstinbetriebnahme; alle weiteren Kontrollen einmal pro Jahr).



ZU BEACHTEN: Bitte bedenken Sie, daß die Ausführung von Wartungsmaßnahmen durch nicht entsprechend qualifizierte Personen die Betriebssicherheit der Maschine beeinträchtigen und die Entsprechung der Maschine zu den einschlägigen Gesetzesbestimmungen gefährden könnte.

Wenden Sie sich daher für alle Schritte der außerordentlichen Wartung und der Reparatur immer an qualifizierte und entsprechend befugte Fachkräfte.

ZU BEACHTEN: Es dürfen nur die vom Hersteller der Maschine angebotenen Originalersatzteile eingesetzt werden.

Der Einsatz anderer Ersatzteile beinhaltet den Verfall der Herstellergarantie.

ZU BEACHTEN: Nach Ausführung von Schritten der außerordentlichen Wartung müssen die Kontrollen zur vorschriftsmäßigen Installation ausgeführt werden (siehe entsprechender Abschnitt des Bedienerhandbuchs).



9. Endgültige Ausserbetriebstellung

Gemäß der Europäischen Richtlinie 2002/96/CE über elektrischen Abfall (WEEE) wird zur Kenntnisnahme für die Benutzer innerhalb der Europäischen Gemeinschaft folgendes erklärt.

Elektrische Geräte dürfen nicht in den normalen Haushaltsmüll gegeben sondern müssen entsprechend der Bestimmungen zur Abfalltrennung als Industrieabfall gesondert entsorgt werden.

Die elektrischen Geräte der GRUPPO CIMBALI sind mit einem besonderen Kennzeichen (durchkreuzter Müllbehälter) versehen. Dieses Kennzeichen zeigt an, daß das Gerät nach dem 13. August 2005 in den Handel gebracht wurde und im Rahmen der Abfalltrennung als Industrieabfall gesondert entsorgt werden muß.

Eine unangemessene oder nicht den gesetzlichen Vorschriften entsprechende Entsorgung von elektrischen Geräten sowie ein unsachgemäßer Einsatz kann aufgrund der Präsenz von gesundheitsschädlichen Substanzen u/o Materialien zu schweren Gesundheitsschäden und / oder zu einer schwerwiegenden Umweltbelastung führen. Jede nicht den einschlägigen Vorschriften entsprechende Entsorgung von elektrischen Materialien beinhaltet die Verhängung von Geldbußen u/o strafrechtlichen Maßnahmen.



GEBRAUCH

10. Inbetriebnahme



“Vergewissern Sie sich vor Inbetriebnahme der Maschine von folgenden Gegebenheiten:

- **der Hauptschalter zur Stromversorgung der Maschine muß eingeschaltet sein;**
- **der Wasserstand im Tank muß dem maximalen Stand entsprechen“**

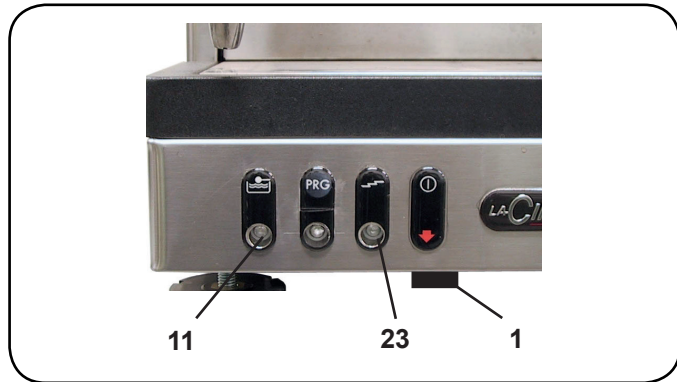

Schalten Sie das Gerät über den Hauptschalter (1) ein; das Led „Spannungspräsenz“ (23) blinkt auf. Wenn der Wasserstand im Heizkessel unter dem Mindeststand liegen sollte, leuchtet die Kontrollleuchte „Wasserstand Heizkessel“ (11) auf, und der Heizkessel wird bis auf den optimalen Wasserstand aufgefüllt (die Kontrollleuchte 11 erlischt).

Nun beginnt die „**Beheizungsphase**“; nach Abschluß dieser Phase leuchtet das LED (23) auf, um anzuzeigen, daß die Maschine nun betriebsbereit ist.

Nach dem täglichen Betrieb müssen Sie das Gerät über den Hauptschalter (1) abschalten.

11. Erwärmungsphase

Wenn Sie während der Beheizungsphase eine der Tasten zur Kaffeeabgabe (16, 17, 18, 19 oder 20) drücken, gibt die Maschine Kaffee in der zum Zeitpunkt der Tastenbetätigung jeweils erreichten Temperatur ab.

Die Phase der Vorbeheizung beginnt, wenn der Zeiger des Druckmessers des Heizkessels (14) sich im grünen Anzeigenabschnitt einpegelt und das Led (23) permanent aufleuchtet.

Nun ist das Gerät zur Abgabe von Kaffee, Wasserdampf und Heißwasser bereit.

Um die gleichmäßige Beheizung der Einheit und des Filterhaltes (10) zu gewährleisten, müssen Sie die Taste „START- STOP“ (20) drücken und für einige Sekunden den Austritt abwarten; anschließend müssen Sie erneut die Taste (20) drücken.

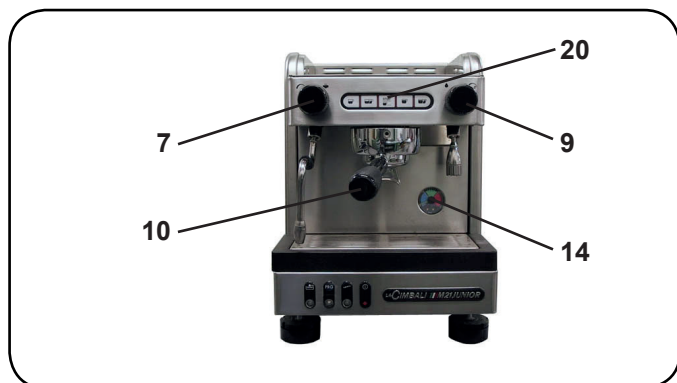

Deutsch

12. Kaffeezubereitung

Nehmen die den Filterhalter ab, entleeren Sie ihn von Kaffeesatz, und füllen Sie ihn mit 1 bzw. 2 Dosen gemahlenem Kaffee (je nach Filterhalter).

Pressen Sie den gemahlenem Kaffee mit dem Andrücker des Mahl- und Dosierwerks gleichmäßig in den Filter.

Befreien Sie den Rand des Filters von überschüssigem Kaffee, setzen Sie den Filterhalter (10) in die Abgabeeinheit, und stellen Sie die Kaffeetasse(n) unter den Ausfluß / die Ausflüsse des Filterhalters (10).

Die dosierte Abgabe kann wie folgt ausgeführt werden:

1. **normal:** Drücken Sie entsprechend der gewünschten Dosis die Taste „Kaffeeabgabe“ (16, 17 18 oder 19); die Abschaltung des Abgabevorgangs erfolgt automatisch;
2. **vorAUFGUSSPHASE:** Die Taste zur Kaffeeabgabe (16, 17, 18 oder 19) etwa 1 Sek. lang gedrückt halten; die Vorbenetzung wird ausgelöst und nach etwa 4 Sek. findet die Abgabe des Kaffees entsprechend der eingestellten Dosierung statt. Die Phase der Vorbenetzung wird durch Aufleuchten der Kontrollleuchte (22) angezeigt.

Zur kontinuierlichen Abgabe dagegen muß die Taste „START- STOP“ (20) gedrückt werden. (max. 60 Sec.) Sowohl die kontinuierliche als auch die dosierte Abgabe kann zu jedem beliebigen Zeitpunkt über Drücken der Taste „START- STOP“ (20) unterbrochen bzw. beendet werden.

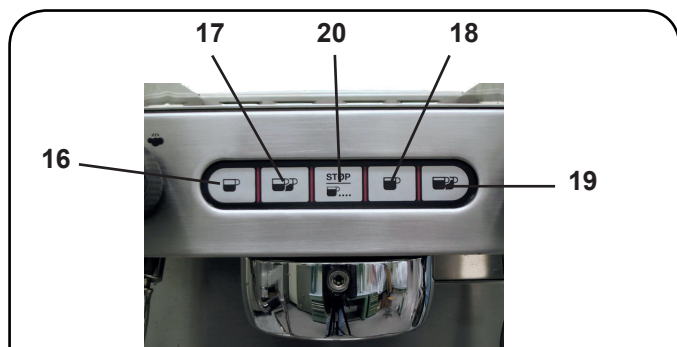

Den Filterhalter nie vor Beendigung des Vorgangs der Kaffeeabgabe von der Abgabeeinheit abnehmen!



13. Zubereitung anderer heissgetränke

⚠ Verbrennungsgefahr! Bewegen Sie die Heißwasser- und Wasserdampfstrahler nur mittels den dafür vorgesehen Isolationsvorrichtungen .

Wasserdampfabgabe

Führen Sie das Rohr zur Wasserdampfabgabe (6) in die zu erhitzende Flüssigkeit ein, die sich in einem geeigneten Gefäß befinden muß, und drehen Sie den Dampfregler (7). Sobald das Getränk die gewünschte Temperatur erreicht hat, müssen Sie die Wasserdampfabgabe abschalten, indem Sie den Dampfregler (7) im entgegengesetzten Sinn drehen (auf '0').

⚠ Reinigung von Strahler Wasserdampf
Nach jedem Vorgang:

- Einen sauberen Lappen oder Schwamm benutzen, um mit warmem Wasser zu reinigen, wobei etwaige organische Reste zu entfernen sind.
- muß das Innere des Abgaberohrs auf folgende Weise gereinigt werden:
Richten Sie das Rohr zur Tassenauflage aus, und führen Sie wenigstens eine Dampfabgabe aus; gehen Sie bei diesem Vorgang mit besonderer Umsicht vor.



die Milch für einige Sekunden.

Sobald die Milch eine Schaumhöhe in der gewünschten Höhe sowie die gewünschte Temperatur erreicht hat, müssen Sie die Wasserdampfabgabe abschalten, indem Sie den Dampfregler (7) im entgegengesetzten Sinn drehen (auf '0').

Wenn das Rohr zur Wasserdampfabgabe (6) nicht mehr gebraucht wird, sollten Sie es mit einem Schwamm oder einem sauberen Lappen gründlich reinigen.

Abgabe von heißem Wasser

Setzen Sie einen Behälter an das Rohr zur Abgabe von Heißwasser (8), und drehen Sie den Regler zur Heißwasserabgabe (9).

Nach Abschluß der Erhitzung können Sie die Wasserabgabe abbrechen, indem Sie den Regler zur Heißwasserabgabe (9) im entgegengesetzten Sinn drehen (auf „0“ hin).

Erhitzung von Milch für Cappuccino

Füllen Sie die Milch auf halbe Höhe in ein entsprechend hohes und schmales Gefäß ein, und führen Sie das Rohr zur Wasserdampfabgabe (6) in die zu erhitzende Milch ein. Öffnen Sie langsam den Dampfregler (7), und erhitzen Sie

14. Kesselwasserstand

Die Maschine ist mit mehreren Standmessern ausgestattet, die den Wasserstand im Heizkessel auf einer vorbestimmten Höhe halten.

Der Eintritt des Wassers in den Heizkessel der Maschine wird durch Aufleuchten der Kontrollleuchte Wasserstand (11) angezeigt.



15. Zugang zur Programmierung

Um das Menü Programmierung aufzurufen, müssen Sie die Taste (20) für ca. 10 Sek. gedrückt halten; über Aufblinker des Leds (22) wird angezeigt, daß sich die Maschine im Programmiermenü befindet.

Um diese Phase nach Einstellung der auf die verschiedenen Abgabeeinheiten bezogenen Dosierungen zu verlassen, müssen Sie erneut für ca. 1 Sek. die Taste (20) gedrückt halten.



16. Programmierung der Kaffeedosierung



“Vor der Programmierung der Tasten zur Kaffeeabgabe müssen Sie den Filterhalter mit der vorgeschriebenen Menge mit vorgemahltem Kaffee füllen. Benutzen Sie zur Programmierung der Abgabemenge in keinen Fall Kaffeesatz.”



Den Filterhalter während der Abgabe nicht abnehmen!

Setzen Sie den Filterhalter (10) fest auf die Abgabeeinheit, und stellen Sie eine (oder zwei) Espressotassen unter die Öffnung/en des Filterhalters (10).

Halten Sie die Taste ‘Kaffeeabgabe’ (16, 17, 18, oder 19) entsprechend der zu programmierenden Menge gedrückt.

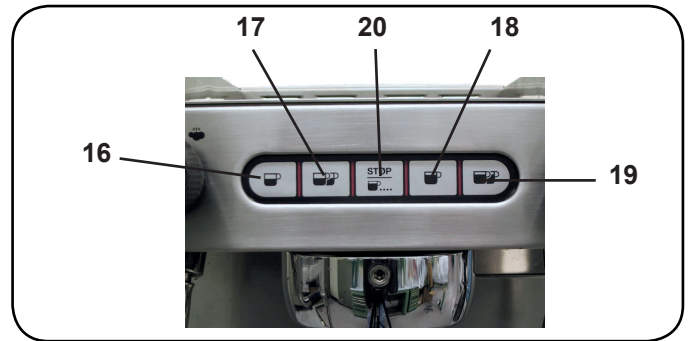

Sobald der Kaffee in der gewünschten Menge ausgetreten ist, müssen Sie die Taste ‘Kaffeeabgabe’ loslassen. Nehmen Sie die o.a. beschriebenen Vorgänge ggf. zur Programmierung weiterer Tasten zur Kaffeeabgabe vor.

17. Reinigung



Halten Sie sich hinsichtlich des vorschriftsmäßigen Einsatzes des Nahrungsmittelsicherheitssystem (HACCP) an die im vorliegenden Paragraphen aufgeführten Angaben.

Die Reinigungen müssen mit Originalprodukte "Service Line" benutzt werden. Siehe die genaueren Angaben auf der letzten Seite. Alle anderen Produkte könnten die Eignung der Materialien beeinträchtigen, die mit Lebensmitteln in Kontakt kommen.

Reinigung der Abgabeeinheiten

Die nachstehend beschriebenen Vorgänge müssen für sämtliche Abgabeeinheiten nach dem täglichen Einsatz der Maschine ausgeführt werden.

1. Reinigen Sie die Dichtungen der Abgabeeinheiten mit einer kleinen Bürste.
2. Setzen Sie die blinde Scheibe in den Filterhalter (10), und füllen den Inhalt eines Beutels oder eines Meßbechers mit Reinigungspulver in den Filterhalter ein.
3. Setzen Sie den Filterhalter (10) auf die Maschine.
4. Drücken Sie eine der Tasten „Kaffeeabgabe“ und nach einigen Sekunden die Taste „START- STOP“ (20).
5. Wiederholen Sie diesen Vorgang einige Male.
6. Nehmen Sie den Filterhalter (10) von der Maschine ab, und reinigen Sie die Düse mit einem Schwamm.
7. Schalten Sie für alle Abgabeeinheiten für einige Sekunden den Spülzyklus zu.



Den Filterhalter während der Abgabe nicht abnehmen!

Reinigung der Filterhalter

Die nachstehend beschriebenen Vorgänge müssen für sämtliche Filterhalter nach dem täglichen Einsatz der Maschine ausgeführt werden.

1. Geben Sie einen Liter kaltes Wasser und eine Dosis Spülmittel in ein geeignetes Gefäß.
2. Nehmen Sie die Filter aus den Filterhaltern (10) heraus.
3. Die Filterhalter etwa 15 Minuten lang in die Lösung eintauchen.
4. Entfernen Sie alle Ablagerungen mit einem Schwamm, und spülen Sie Filter und Filterhalter (10) mit reichlich kaltem Wasser.
5. Setzen Sie die Filter wieder in die Filterhalter (10) ein; vergewissern Sie sich, daß die Feder zur

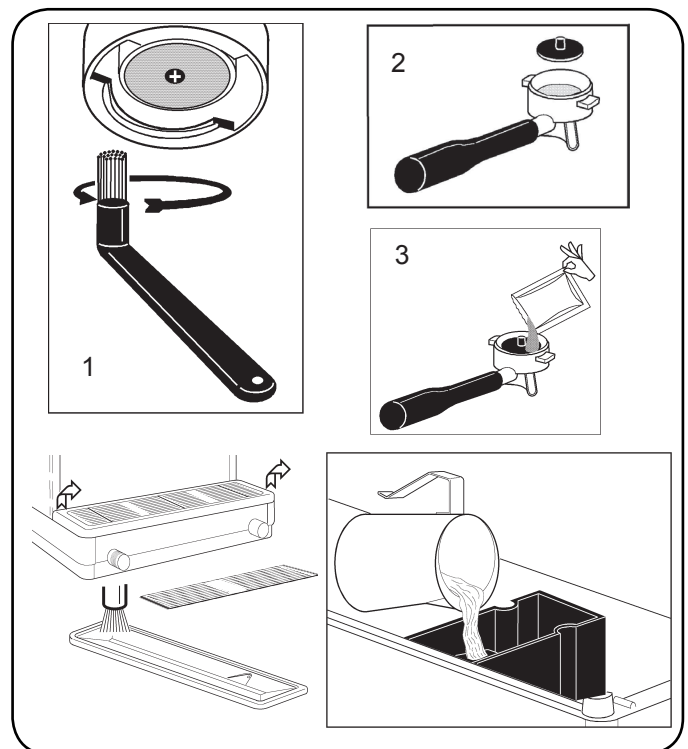

Filterblockierung in ihrem Sitz sitzt.

Rost und Abtropfbecken

Nehmen Sie am Ende des Arbeitstages das Rost vom Abtropfbecken (15) ab, und befreien Sie es unter fließendem Wasser von möglicherweise vorhandenen Ablagerungen.

Ablaufwanne

Nehmen Sie am Ende des Arbeitstages die Ablaufwanne (15) ab, und befreien Sie sie unter fließendem Wasser von möglicherweise vorhandenen Ablagerungen.

Gehäuse

Reinigen Sie das Gehäuse der Maschine mit warmer (nicht kochender) Seifenlauge, und spülen Sie das Gehäuse anschließend gründlich ab, und befreien Sie sie von möglicherweise präsenten Ablagerungen. Verwenden Sie keine scheurenden oder ätzenden Reinigungsmittel, die das Gehäuse verkratzen könnten.

Zu beachten: In die Vertiefungen der Schalttafeln dürfen keine Flüssigkeiten gespitzt werden.



18. Anomalien - Störungen

Vom Kunden auszuführende Vorgänge:

Kontrollieren Sie, bevor Sie sich an den Kundendienst wenden, ob die Störung durch Ausführung einer der nachstehend beschriebenen Maßnahmen behoben werden kann:

STÖRUNG	STÖRUNGSURSACHE	MASSNAHME
Die Maschine funktioniert nicht, und die Kontrolleuchte (23) leuchtet nicht auf.	Unterbrechung der Netzstromversorgung.	Kontrollieren Sie die Netzstromversorgung. Vergewissern Sie sich, daß die Kontrolleuchte eingesetzt ist und daß der Leitungstrennschalter geschlossen ist. Kontrollieren Sie die Stellung des Hauptschalters (1).
Maschine ist warm, gibt aber keinen Kaffee ab	Wasserzuführung oder Wasserenthärterzuführung gesperrt. Kein Trinkwasser in der Leitung.	Öffnen Sie die Ventile der Wasserzuführung bzw. Wasserenthärterzuführung. Warten Sie die Lieferung von Leitungswasser ab, oder wenden Sie sich an einen Installateur
Die Kontrolleuchte (11) blinkt kontinuierlich.	Gleiche Störungsursache wie Punkt oben.	Gleiche Maßnahmen wie Punkt oben; Maschine aus- und wieder einschalten.
Austritte aus dem Rand des Filterhalters (10).	Die Dichtung des Filterhalters ist mit Kaffeeresten verschmutzt.	Reinigen Sie die Dichtung mit der mitgelieferten Bürste.
Kaffeeabgabezyklus zu kurz.	Kaffee zu grob gemahlen. Kaffee zu alt.	Mahlen Sie den Kaffee entsprechend feiner. Verwenden Sie frischen Kaffee.
Kaffee tritt nur tropfenweise aus.	Filterlöcher verstopft oder Filterhalterausschluß (10) verschmutzt. Kaffee zu fein gemahlen	Reinigen Sie Filterlöcher und Filterhalterausschluß. Mahlen Sie den Kaffee entsprechend gröber.
Wasseraustritt unter der Maschine.	Ablaufbecken voll Wasser.	Entleeren Sie das Ablaufbecken.
Maschine ist kalt, Kontrolleuchte (23) blinkt.	Keine Beheizung Heizkessel	Wenden Sie sich an den technischen Kundendienst.



Estimada Señora, estimado señor,
 Le felicitamos por la elección de su nueva Cimbali.
 Con su compra ha elegido una máquina de café expreso a la vanguardia, construida siguiendo los más avanzados principios de la técnica moderna; una máquina que además de ofrecerle una perfecta síntesis de eficiencia y funcionalidad pone a su disposición todos los instrumentos necesarios para darle la “seguridad de trabajar mejor”.
 Le aconsejamos dedicar un breve espacio de tiempo a la lectura de este Manual de Uso y Mantenimiento, ya que es nuestro deseo ayudarle a tomar confianza con su nueva máquina; estamos seguros de que usted compartirá plenamente con nosotros este deseo.
 Le deseamos buen trabajo.

GRUPPO CIBALI S.p.A.

		Indice			
		Página			Página
1. Indicaciones generales	2	USO			
2. Instrucciones para la instalación	3	10. Puesta en marcha	9		
3. Instrucciones para la instalación eléctrica	4	11. Fase de calentamiento	9		
4. Instrucciones para la instalación hidráulica	4	12. Erogacion del café	9		
5. Control de la instalación	5	13. Preparación de otras bebidas calientes	10		
6. Indicaciones para el operador	6	14. Verificacion del nivel del agua en caldera	10		
7. Advertencias	7	15. Como entrar en la programación	10		
8. Mantenimiento y reparaciones	7	16. Programación dosis café	11		
9. Interrupción definitiva del servicio	8	17. Limpieza	11		
		18. Anomalías - Averías	12		
		IMÁGENES	IX		
		Service Line	XII		

1. Indicaciones generales



Lea atentamente las advertencias y las indicaciones facilitadas en el manual DE USO antes de utilizar o de realizar cualquier intervención en el aparato, ya que en él se facilitan importantes advertencias sobre la seguridad y la correcta praxis higiénica durante el uso del mismo.

Conserve el manual en un lugar seguro para futuras consultas.

- El aparato ha sido proyectado únicamente para la preparación de café expreso y bebidas calientes, mediante el empleo de agua caliente o vapor así como para el precalentamiento de las tacitas de café.
- Hay que instalar el aparato en un lugar donde pueda ser usado sólo por el personal adecuadamente formado e informado sobre los riesgos de uso del mismo.
- El aparato está dirigido al uso profesional.
- El equipo puede ser usado por niños con edad no inferior a los 8 años y por personas con capacidades físicas, sensoriales o mentales reducidas, o sin experiencia ni conocimientos suficientes, siempre y cuando lo hagan bajo la supervisión de otras o después de haber recibido las instrucciones relativas al uso seguro de equipo y hayan comprendido los peligros que conlleva. Los niños no deben jugar con el equipo.
La limpieza y el mantenimiento que debe ser efectuada por el usuario no deben encargarse a niños sin la debida supervisión.
- El aparato no se deberá dejar sin vigilancia.
- El aparato no ha sido proyectado para su uso en ambiente externo.
- En caso de almacenamiento del aparato en locales en los que la temperatura pueda descender por debajo del punto de congelación, vacíe siempre la caldera y los tubos de circulación del agua.
- No exponga el aparato a la acción directa de los agentes atmosféricos (lluvia, sol, hielo).
- No limpie el aparato con chorros de agua.
- Ruido: nivel de presión acústica ponderada 79 dB(A).
- En caso de daños en el cable de alimentación, éste deberá ser sustituido únicamente por personal técnico cualificado y autorizado.
- Cualquier uso diferente del anteriormente descrito se considerará impropio y podrá generar situaciones de peligro; el fabricante no se asume ninguna responsabilidad por los daños que pudieran producirse a causa de un uso impropio del aparato.



2. Instrucciones para la instalación



ATENCIÓN

La instalación, el desmontaje y las regulaciones deberán ser realizadas exclusivamente por personal técnico cualificado y autorizado.

Lea atentamente las advertencias y las indicaciones incluidas en el presente manual, ya que facilitan importantes indicaciones sobre la seguridad en la instalación, el uso y el mantenimiento del aparato.

Conserve este manual en un lugar seguro para futuras consultas.



- El personal encargado de manipular el aparato tiene que estar informado sobre los riesgos relacionados con la manipulación de las cargas.
Hay que manipular el aparato prestando siempre la máxima atención y utilizando un medio de levantamiento adecuado (tipo carretilla elevadora).
En el caso de manipulación manual hay que comprobar que:
 - haya un número adecuado de personas con relación al peso y la dificultad de manipular el aparato;
 - se utilicen siempre los dispositivos necesarios para la prevención de accidentes (calzado, guantes).
- Una vez extraído el embalaje asegúrese de la integridad del aparato y de los dispositivos de seguridad.
- Los componentes del embalaje (bolsas de plástico, poliestirol, clavos, etc.) no se deberán dejar al alcance de los niños ya que son potenciales fuentes de peligro. No deben abandonarse en el ambiente, sino que deben entregarse en centros de recogida especializados.
- Antes de conectar el aparato asegúrese de que los datos indicados en la placa correspondan con los de la red de distribución eléctrica e hídrica.
- Controlar que el cable de alimentación se encuentre en buenas condiciones; si está dañado, sustituirlo.
- El cable de alimentación se deberá desenrollar en toda su longitud.
- La máquina para café se deberá apoyar sobre una superficie plana y estable, a una distancia mínima de 20 mm de las paredes y de la superficie de apoyo; además se deberá instalar teniendo en cuenta que la superficie de apoyo más alta (zona calentador tazas) esté a una altura no inferior a 1,2 m. Asimismo deberá prever una superficie de apoyo para los accesorios.
- La temperatura ambiente tiene que estar comprendida entre los 10° y 32°C (50°F y 90°F).
- Las conexiones de alimentación (energía eléctrica y agua), así como la descarga del agua deberán estar dotadas de sifón en una zona inmediatamente cercana.
- No instale el aparato en locales (cocinas) en los que se haya previsto su limpieza mediante chorros de agua.
- No obstruya las aberturas o los orificios de ventilación o eliminación del calor.
- No instale el aparato en el exterior.





3. Instrucciones para la instalación eléctrica

En el momento de la instalación se deberá prever un dispositivo que garantice la desconexión de la red con una distancia de abertura de los contactos tal que permita la desconexión completa en las condiciones de la categoría de sobretensión III y una protección contra la corriente de dispersión con valor equivalente a 30mA. Dicho dispositivo de desconexión se debe prever en la red de alimentación en conformidad con las normas de instalación.

Bajo condiciones de alimentaciones desfavorables, el aparato puede causar caídas de tensión transitorias.

La seguridad eléctrica de este aparato estará garantizada únicamente cuando él mismo esté correctamente conectado a una eficiente instalación de puesta a tierra, según previsto en las vigentes normas de seguridad eléctrica. Es necesario comprobar este requisito fundamental de seguridad y, en caso de dudas, solicitar un control minucioso de la instalación por parte de personal profesionalmente cualificado. El fabricante no puede ser considerado responsable de los posibles daños causados por la omitida puesta a tierra de la instalación.

No utilice adaptadores, tomas múltiples y/o alargadores.

Asimismo se deberá comprobar que el tipo de conexión y la tensión correspondan con lo indicado en la placa de datos: véase el [capítulo imágenes figura 1](#).

4. Instrucciones para la instalación hidráulica

REQUISITOS HÍDRICOS

El agua para la alimentación de la máquina de café debe ser del tipo apto para el consumo humano (véanse las directivas y legislaciones vigentes).

Compruebe que en el punto de entrada del agua de la máquina los valores del pH y de los cloruros sean conformes con las leyes vigentes.

En el caso de que los valores detectados no se encontraran en los límites indicados, será necesario instalar un específico dispositivo para el tratamiento del agua (respetando las normas locales vigentes y compatibles con el aparato).

En caso de que se tuviera que alimentar la máquina con agua de dureza superior a los 8°F (4,5 °D), para el correcto funcionamiento de la misma, será necesario establecer un programa de manutención específico, dependiendo del valor de dureza detectado y de las modalidades de uso del aparato.

PRESCRIPCIONES

En la instalación de la máquina se deberán utilizar exclusivamente los componentes en dotación con la misma; si fuera necesario utilizar otros componentes, éstos deberán ser exclusivamente componentes nuevos (tubos y sellos para la conexión hídrica jamás usados) e aptos para el contacto con el agua de consumo humano (de acuerdo con las normas locales vigentes).

CONEXIONES HIDRÁULICAS

Coloque el aparato sobre un plano en posición perfectamente horizontal maniobrando los pies de apoyo, bloqueándolos a continuación.

Realice las conexiones hidráulicas como se indica en el [capítulo imágenes figura 2](#), respetando las normas de higiene, de seguridad hídrica y anticontaminación vigentes en el país de instalación.

N.B.: en caso de que la presión de red pueda superar los 6 bar, instale un reductor de presión tarado a 2÷3 bar: véase el [capítulo imágenes figura 3](#).

Tubo de descarga: coloque un extremo del tubo de descarga en un colector dotado de sifón para la inspección y la limpieza.

IMPORTANTE: el tubo de descarga, en las curvas, NO deberá tener un recorrido como se indica en el [capítulo imágenes figura 4](#).



5. Control de la instalación



ATENCIÓN: UNA VEZ COMPLETADA LA INSTALACIÓN SE DEBERÁN COMPROBAR LAS CONDICIONES PARA EL CORRECTO FUNCIONAMIENTO (véase el módulo C de instalación).

CONEXIÓN HIDRÁULICA

- No se deberán producir pérdidas en las conexiones o en las tuberías

FUNCIONAMIENTO

- Presión en la caldera y de ejercicio de acuerdo con los valores normales
- Correcto funcionamiento del control de presión
- Correcto funcionamiento del autonivel
- Correcto funcionamiento de las válvulas de expansión



ATENCIÓN: CON LA MÁQUINA INSTALADA Y YA LISTA PARA EL USO, ANTES DE ENTREGAR LA MISMA AL OPERADOR PARA EMPEZAR A TRABAJAR, SE DEBERÁ REALIZAR UN LAVADO DE LOS COMPONENTES INTERNOS SIGUIENDO LAS INDICACIONES QUE SE FACILITAN MÁS ABAJO:

GRUPOS

- Enganche los portafiltros en los grupos (sin café).
- Proceda al suministro durante aprox. un minuto, en cada grupo.

AGUA CALIENTE

- Suministre repetidamente agua caliente (accionando el relativo mando) hasta recoger por lo menos 1 litro (véase el manual de uso, capítulo “Erogación agua caliente”).

VAPOR

- Expulse el vapor por las boquillas durante aprox. un minuto, utilizando los relativos mandos.



6. Indicaciones para el operador

INICIO DEL TRABAJO



ATENCIÓN: ANTES DE EMPEZAR EL TRABAJO PROCEDA AL LAVADO DE LOS COMPONENTES INTERNOS SIGUIENDO LAS INSTRUCCIONES ABAJO INDICADAS.

DICHAS OPERACIONES SE DEBERÁN REPETIR EN CASO DE QUE LA MÁQUINA PERMANEZCA SIN REALIZAR SUMINISTROS DURANTE MÁS DE 8 HORAS Y, EN CUALQUIER CASO, POR LO MENOS UNA VEZ AL DÍA.

Grupos

- Enganche los portafiltros en los grupos (sin café).
- Proceda al suministro durante aprox. un minuto, en cada grupo.

Agua Caliente

- Suministre repetidamente agua caliente (accionando el relativo mando) hasta recoger por lo menos 1 litro (véase el manual de uso, capítulo “Erogación agua caliente”).

Vapor

- Expulse el vapor por las boquillas durante aprox. un minuto, utilizando los relativos mandos.

DURANTE EL FUNCIONAMIENTO

Suministro vapor

- Antes de calentar la bebida (agua, leche, etc...) deje salir el vapor por la boquilla durante al menos 3 segundos para garantizar la descarga de la condensación.

Suministro café

- Si la máquina permanece inactiva durante más de una hora, antes de la suministración definitiva realice un expulsión en vacío de aprox. 100cc.

Suministro agua caliente

- Si la máquina permanece inactiva durante más de una hora, antes de la suministración definitiva realice una expulsión en vacío de aprox. 200cc.

Limpieza del circuito café

- Para conocer las modalidades y las instrucciones de limpieza consulte el correspondiente apartado del manual de uso.



7. Advertencias



Peligro de quemaduras

La zona señalada con la etiqueta son partes calientes, por lo tanto acercarse a ellas y manejar con el máximo cuidado.



WARNING: Hot surface
 ACHTUNG: Heisse Oberfläche
 ATTENTION: Surface chaude
 ATTENZIONE: Superficie calda

GENERALES

El constructor declina cualquier responsabilidad por daños a cosas y personas a causa de un uso irregular o no previsto para la máquina de café.

No accionar nunca la máquina de café con las manos mojadas o con los pies descalzos.

Peligro de quemaduras

No poner las manos o bien partes del cuerpo cerca de los grupos de erogación del café, o bien de las lanzas de erogación del vapor o del agua caliente.

Tener cuidado de que la máquina no sea accionada por los niños o bien por personas no preparadas para el manejo de la misma.

Superficie caliente-tazas

Colocar sobre la superficie caliente-tazas sólo tacitas, tazas y vasos que se vayan a utilizar para la máquina de café.

Ecurrir perfectamente las tacitas antes de

colocarlas en la superficie caliente-tazas.

No se admite colocar otros objetos sobre la superficie caliente-tazas.



INTERRUPCIÓN DE LA ACTIVIDAD

Cuando la máquina debe permanecer mucho tiempo sin vigilancia (durante el horario de cierre del establecimiento), efectuar las siguientes operaciones:

- **desenchufar la clavija de la toma de corriente, o bien desactivar el interruptor principal;**
- **cerrar el grifo de alimentación hídrica.**

El incumplimiento de dichas normas de seguridad exonera al constructor de cualquier responsabilidad por averías, daños a cosas o lesiones a personas.

8. Mantenimiento y reparaciones

En caso de mal funcionamiento, apague la máquina, desconecte el interruptor principal y comuníquelo al servicio de asistencia.

En caso de daños en el cable de conexión eléctrica, apague la máquina y solicite el recambio al servicio de asistencia.



Para garantizar la seguridad durante el funcionamiento y de las funciones es indispensable:

- **seguir todas las instrucciones del fabricante;**
- **comprobar periódicamente, por parte de personal cualificado y autorizado la integridad de las protecciones y el correcto funcionamiento de todos los dispositivos de seguridad (la primera vez antes de los 3 años de funcionamiento y posteriormente cada año).**



ATENCIÓN

una manutención realizada por personal no cualificado puede perjudicar la seguridad y la conformidad de la máquina a las normas vigentes.

Solicite la asistencia únicamente de personal cualificado y autorizado.

ATENCIÓN

Utilice única y exclusivamente piezas de recambio originales garantizadas por la casa madre; en caso contrario decae por completo la responsabilidad del fabricante.

ATENCIÓN

Después de las operaciones de manutención realice el control de la instalación como se indica en la correspondiente sección del manual de uso.



9. Interrupción definitiva del servicio

De acuerdo con la Directiva Europea 2002/96/CE sobre los residuos eléctricos (WEEE), se pone en conocimiento de los usuarios de la Comunidad Europea lo siguiente.

El aparato eléctrico no se debe eliminar como residuo urbano, si no que es necesario respetar la recolección separada de residuos introducida por la Directiva especial para la eliminación de residuos derivados de equipos eléctricos

Los aparatos eléctricos del GRUPPO CIBALI están marcados por un símbolo que representa un contenedor de basura sobre ruedas cruzado por una barra. El símbolo indica que el aparato fue introducido en el mercado después del 13 de agosto de 2005 y que debe ser objeto de recogida selectiva de residuos.

La eliminación inadecuada o abusiva de los aparatos, o bien el uso impropio de los mismos, en razón de las sustancias y materiales que contienen, puede ser nociva para las personas y el medio ambiente.

La eliminación de residuos eléctricos que no respete las normas vigentes conlleva la aplicación de sanciones administrativas y penales.



USO

10. Puesta en marcha



“Antes de poner en funcionamiento la máquina, comprobar que:

- esté encendido el interruptor principal de la alimentación eléctrica,
- El nivel del agua en el depósito esté al máximo.

Active la tensión de la máquina utilizando el interruptor general (1) el led (23) “máquina en tensión” centelleará. Si el nivel del agua en la caldera es inferior al mínimo se enciende el indicador luminoso “nivel caldera” (11) y la caldera se llenará hasta el nivel óptimo (indicador luminoso 11 apagado).

En este momento empieza “la fase de calentamiento”,

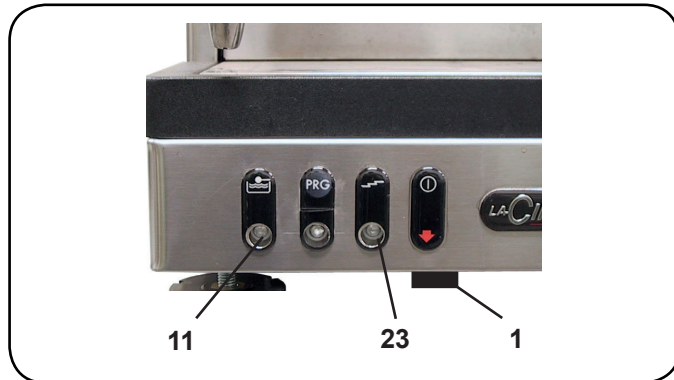

terminada la cual el led (23) se quedará encendido permanentemente, indicando de esta forma que la máquina está lista para ser utilizada.

Al final de la actividad diaria, apague la máquina utilizando el interruptor general (1).

11. Fase de calentamiento

Durante la fase de calentamiento, apretando uno de los botones de erogación del café (16, 17, 18, 19 o 20) la máquina eroga un café con la temperatura alcanzada en ese momento.

La fase de calentamiento termina cuando la aguja del manómetro caldera (14) se estabiliza en la zona de color verde y el led (23) permanece encendido.

A continuación la máquina está lista para erogar café, vapor y agua caliente.

Para favorecer la armonización entre la temperatura del grupo y la del porta-filtro (10) pulse el botón START-STOP (20) y deje erogar durante algunos segundos, a continuación pulse nuevamente la tecla (20).

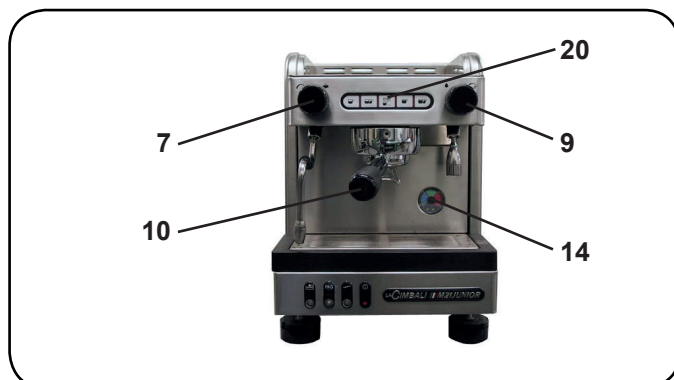

12. Erogación del café

Desmonte el porta-filtro, vacíelo de los fondos del café anterior y llénelo con 1 ó 2 dosis de café molido, según el porta-filtro utilizado.

Presione uniformemente el café molido en el filtro, utilizando la prensa del molinillo-dosificador.

Elimine del borde del filtro eventuales residuos de café molido. Monte, apretando bien, el porta-filtro (10) en el grupo, colocando la taza (o las tazas) debajo de la boquilla (o boquillas) del porta-filtro (10).

La erogación dosificada se puede realizar con estas modalidades:

1. **normales:** pulse el botón de erogación café (16, 17, 18 ó 19) correspondiente a la dosis deseada, la parada se realizará automáticamente;
2. **pre-infusión:** presionar y mantener presionada la tecla de erogación del café (16, 17, 18 o 19) durante 1 segundo aproximadamente; se activa la pre-infusión y después de unos 4 segundos inicia la erogación de la dosis programada. La pre-infusión se indica a través del encendido del indicador luminoso (22).

Pulse en cambio el botón START-STOP (20) para efectuar erogaciones continuas. (max. 60 sec.). La erogación, tanto dosificada como continua, se puede interrumpir en cualquier momento pulsando el botón START-STOP (20).

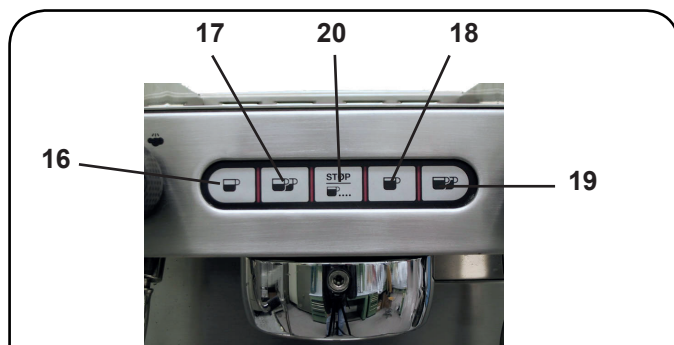

El portafiltro no se tiene que desenganchar antes de que termine la erogación de café.



13. Preparación de otras bebidas calientes



¡Peligro de quemaduras! Hay que utilizar los adecuados dispositivos aislantes para manipular los tubos del agua y del vapor.

Erogación vapor

Introducir el tubo de erogación del vapor (6) en el líquido que hay que calentar, contenido en un recipiente adecuado, y girar el mando de regulación del vapor (7).

Una vez calentado, interrumpir la salida del vapor girando el mando (7) en sentido contrario (hacia la indicación "0").



Limpieza del tubos de vapor

Al final de cada erogación de vapor:

- Utilizando una esponja limpia, lavar con agua caliente eliminando eventuales residuos orgánicos presentes; aclarar perfectamente.
- limpiar la parte interior del tubo actuando de la siguiente forma:
dirigir el tubo hacia la bandeja apoyatazas, y prestando una particular atención, erogar al menos una vez vapor.

Calentamiento de la leche para el capuchino

Usar una jarra alta y estrecha, llenarla hasta aproximadamente la mitad e introducir el tubo (6) dentro de la leche.

Abrir gradualmente la válvula del vapor (7) y calentar la leche durante unos segundos.

Cuando se haya obtenido la cantidad de espuma deseada,



a una temperatura suficientemente caliente, interrumpir la erogación de vapor girando el mando (7) hacia la indicación "0".

Una vez terminado de utilizar el vapor, limpiar perfectamente el tubo (6) con una esponja o un trapo limpio.

Erogación agua caliente

Colocar un recipiente en correspondencia con el tubo del agua caliente (8) y girar el mando de regulación del agua caliente (9).

Una vez calentada el agua, interrumpir la salida del agua girando en el sentido contrario (hacia la indicación "0") el mando (9).

14. Verificación del nivel del agua en caldera

La máquina está equipada con un autonivel de serie que se ocupa de mantener el agua de la caldera a un nivel predeterminado.

La entrada del agua en la caldera está evidenciada por el encendido de un indicador luminoso (11).



15. Como entrar en la programación

Para entrar en la programación pulse y mantenga presionado el botón (20) durante unos 10 segundos, el centelleo intermitente del led (22) indica que la máquina esta en fase de programación.

Para terminar esta fase, una vez efectuada la dosificación de los diferentes botones de erogación del café, pulse otra vez la tecla (20) durante 1 segundo.



16. Programación dosis café



“Antes de iniciar la programación de los botones de erogación del café, llenar el portafiltro con la correcta dosis de café molido.

No utilizar los fondos de cafés anteriores para la programación de las dosis.”



No quite el portafiltro durante la erogación.

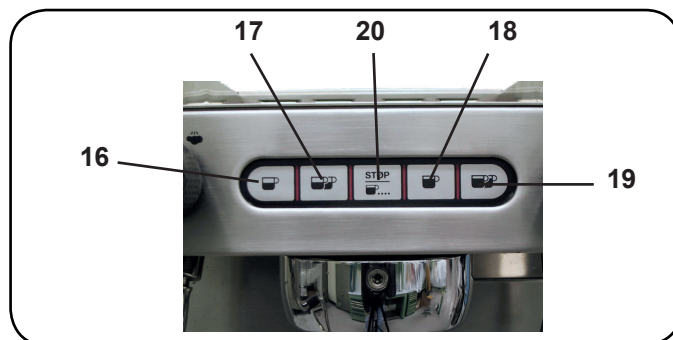

Cuando la cantidad de café en la taza haya llegado al nivel deseado, dejar de apretar el botón de erogación del café. Eventualmente, repetir las antedichas operaciones para los otros botones del café.

Volver a montar, apretando bien, el portafiltro (10) en el grupo, colocando la taza (o las tazas) debajo de la boquilla (o boquillas) del portafiltro (10). Apretar y mantener apretado el botón de erogación del café (16, 17, 18 ó 19) correspondiente a la dosis elegida que hay que programar.

17. Limpieza



Para la correcta aplicación del sistema de seguridad alimentaria (HACCP) hay que respetar todo lo indicado en el presente apartado.

Los lavados deben realizarse usando productos originales “Service Line”, véase detalle en la última página. Cualquier otro producto podría comprometer la idoneidad de los materiales que entran en contacto con los alimentos.

Limpieza de los grupos

Operaciones que hay que realizar al final de la jornada de trabajo en todos los grupos.

1. Limpiar la junta subcopa con el cepillo.
2. Introducir el disco ciego en el portafiltro (10) y echar el contenido de un sobrecito o bien una dosis de detergente en polvo.
3. Montar el portafiltro (10).
4. Pulse uno de los botones de erogación del café y después de unos segundos pulse el botón START/ STOP (20).
5. Repetir la operación algunas veces.
6. Quitar el portafiltro (10) y limpiar la ducha con una esponja.
7. Aclarar erogando agua durante unos segundos desde cada grupo.



No quite el portafiltro durante la erogación.

Limpieza de los portafiltros

Operaciones que hay que realizar al final de la jornada de trabajo en todos los portafiltros.

1. Echar en un recipiente un litro de agua fría y una dosis de detergente.
2. Quitar los filtros de los portafiltros (10).
3. Introducir los filtros y los portafiltros (10) en la solución como mínimo durante dos horas.
4. Eliminar con una esponja eventuales residuos y aclarar con abundante agua fría.
5. Volver a montar los filtros en el portafiltro (10), comprobando que el resorte de fijación del filtro esté

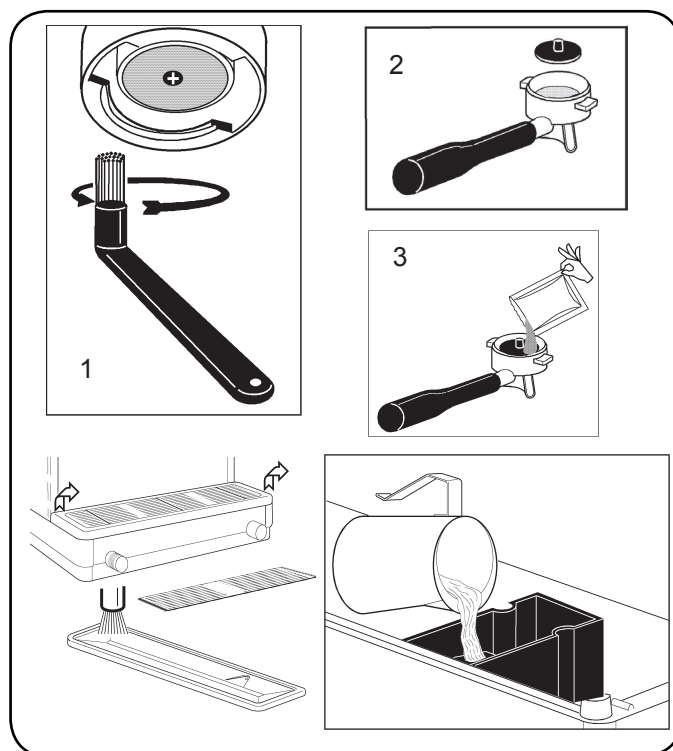

en su sede.

Rejilla y bandeja de escurrido

Al final de la jornada de trabajo separar la rejilla de la bandeja (15), quitarla y limpiarla con agua corriente, eliminando eventuales residuos orgánicos.

Bandeja de escurrido

Al final de la jornada de trabajo quitar la bandeja (15) y limpiarla con agua corriente para eliminar eventuales incrustaciones y residuos orgánicos.

Carrocería

Los paneles de la carrocería se tienen que limpiar con agua caliente (no hirviendo) y jabón y luego aclarar perfectamente, eliminando eventuales residuos orgánicos presentes.

N.B.: No usar paños o sustancias abrasivas ya que se podría rayar la superficie de los paneles.



18. Anomalías - Averías

Operaciones directas realizada por el cliente:

Antes de llamar al servicio de asistencia técnica, con el fin de evitar inútiles gastos, comprobar si el problema presente en la máquina consiste en uno de los casos expuestos a continuación.

ANOMALIA	CAUSA	SOLUCIÓN
La máquina de café no funciona y el indicador luminoso (23) está apagado.	Interrupción de la energía eléctrica.	Controlar presencia energía eléctrica. Controlar que la clavija esté enchufada o que el interruptor de separación de la línea esté cerrado.- Controlar la posición del interruptor general (1).
La máquina está caliente pero no eroga café.	Válvula de la red o válvula del dulcificador cerrados. Falta de agua en la red.	Abrir. Esperar que vuelva el agua o llamar a un fontanero.
El indicador (11) permanece encendido centelleando.	Las mismas causas que en el punto anterior.	Los mismos remedios que en el punto anterior Apague y vuelva a encender la máquina.
Pérdidas en el borde del portafiltro (10).	Guarnición sub-copa sucia de café.	Limpiar con el cepillo suministrado.
Tiempo de erogación del café demasiado corto.	Café molido demasiado grueso. Café demasiado viejo.	Moler el café más fino. Sustituir el café.
El café sale gota a gota.	Orificios del filtro obturados u orificio de salida del portafiltro (10) sucio. Café molido demasiado fino.	Limpiar. Moler el café más grueso.
Pérdidas de agua debajo de la máquina.	Bandeja de escurrido llena.	Vaciar.
Máquina fría, el indicador (23) centellea	Falta de calentamiento de la caldera	Se requiere la intervención técnica



Prezada Senhora, Prezado Senhor

Agradecemos por ter escolhido um produto Cimbali.

Com esta compra escolheu uma máquina para café expresso na vanguarda, construída de acordo com os mais avançados princípios da técnica moderna; uma máquina que não só é capaz de oferecer-lhe uma perfeita síntese de eficiência e funcionalidade, mas coloca ao seu dispor todos os instrumentos para lhe proporcionar a “segurança de trabalhar melhor”.

O conselho de dedicar um pouco de tempo à leitura deste Manual de Uso e Manutenção nasce do desejo de ajudá-la a tomar confiança com a sua nova máquina; desejo que temos a certeza você partilhará totalmente.

Desejamos-lhe bom trabalho.

GRUPPO CIBALI S.p.A.

		Indice	
		Página	Página
1. Prescrições gerais	2	USO	
2. Prescrições para a instalação	3	10. Por em funcionamento	9
3. Prescrições eléctricas para a instalação	4	11. Fase de aquecimento	9
4. Prescrições hidráulicas de instalação	4	12. Saída do café	9
5. Check-up de instalação	5	13. Preparação de outras bebidas quentes	10
6. Prescrições para o operador	6	14. Controlo de nível agua na caldeira	10
7. Advertências	7	15. Como entrar em programação	10
8. Manutenção e reparações	7	16. Programação doses café	11
9. Colocação fora de serviço definitiva	8	17. Limpeza	11
		18. Anomalias - Avarias	12
		IMAGENS	IX
		Service Line	XII

1. Prescrições gerais



Ler atentamente as advertências e as prescrições contidas no manual DE USO antes de utilizar ou manusear, de qualquer maneira, o aparelho, por fornecerem importantes indicações respeitantes a segurança e o respeito pela correcta praxe higiénica no uso do mesmo.

Conservar este manual com cuidado para quaisquer consultas.

- O aparelho está previsto unicamente para a preparação de café expresso e bebidas quentes mediante água quente ou vapor e para o pré-aquecimento das chávenas.
- O aparelho tem de ser instalado num lugar onde possa ser utilizado apenas por pessoal devidamente formado e informado sobre os riscos de uso do mesmo.
- O aparelho é destinado ao uso profissional.
- O aparelho pode ser utilizado por crianças de idade não inferior a 8 anos e por pessoas com reduzidas capacidades físicas, sensoriais ou mentais, ou que não possuam experiência ou os conhecimentos necessários, desde que sejam vigiadas ou então depois de terem recebido as instruções relativas à utilização em segurança do aparelho e compreendido os perigos a ele inerentes.
As crianças não devem brincar com o aparelho.
A limpeza e a manutenção destinada a ser realizada pelo utilizador não deve ser realizada por crianças sem vigilância.
- O aparelho não pode ser deixado sem ser vigiado.
- O aparelho não pode utilizado no exterior.
- Se o aparelho for armazenado em locais cuja temperatura pode baixar para além do ponto de congelamento, esvaziar a caldeira e as tubagens de circulação da água.
- Não deixar o aparelho exposto a agentes atmosféricos (chuva, sol, gelo).
- Não limpar o aparelho com jactos de água.
- Ruido: nível de pressão acústica ponderada 79 dB(A).
- Em caso de prejuízo do cabo de alimentação, o mesmo terá de ser substituído apenas por pessoas técnico qualificado e autorizado.
- Qualquer utilização diferente da acima indicada é imprópria, podendo ser fonte de perigo; o produtor não assume nenhuma responsabilidade em caso de prejuízos decorrentes de um uso impróprio do aparelho



2. Prescrições para a instalação



ATENÇÃO

A instalação, a desmontagem e as regulações devem ser realizadas exclusivamente por pessoal técnico qualificado e autorizado.

Ler atentamente as advertências e as prescrições contidas no presente manual, por fornecerem importantes indicações respeitantes a segurança de instalação uso e manutenção.

Conservar atentamente este manual para eventuais consultas futuras.



- O pessoal encarregado da deslocação do aparelho tem de ter conhecimento dos riscos ligados à movimentação das cargas.
Movimentar o aparelho, prestando sempre muita atenção e utilizando um meio de levantamento adequado (tipo empilhador).
No caso de movimentação manual certificar-se de que:
 - estejam presentes um número de pessoas adequadas em função do peso e da dificuldade de garra do aparelho;
 - sejam utilizados sempre os dispositivos contra acidentes necessários (sapatos, luvas).
- Depois de ter retirado a embalagem, verificar a integridade do aparelho e dos dispositivos de segurança.
- Os elementos da embalagem (sacos de plástico, poliestirol expando, pregos, etc.) não devem ser deixados ao alcance das crianças por serem potenciais fontes de perigo. Não devem ser jogados no ambiente, mas entregues aos centros de eliminação específicos.
- Antes de conectar o aparelho, verificar que os dados da placa correspondam aos da rede de distribuição eléctrica e hídrica.
- Verificar a qualidade do cabo de alimentação, em caso de danos, proceder à substituição.
- Desenrolar o cabo por todo o seu comprimento.
- A máquina para café tem de estar colocada numa superfície plana e estável, a uma distância mínima de 20 mm das paredes e da superfície de apoio; além disso tem de ser instalada, tendo em conta que a superfície de apoio mais alta (tabuleiro para aquecer as chávenas) se encontre a uma altura não inferior a 1,2 m. Prever uma superfície de apoio para os acessórios.
- A temperatura ambiente tem de estar incluída entre 10° e 32°C (50°F e 90°F).
- Tem de ter as conexões de alimentação (energia eléctrica e água) e a descarga da água dotadas de sifão nas imediações.
- Não instalar em locais (cozinhas) em que esteja prevista a limpeza mediante jactos de água.
- Não obstruir as aberturas ou as ranhuras de ventilação ou de eliminação do calor.
- Não instalar o aparelho no exterior.





3. Prescrições eléctricas para a instalação

Quando da instalação prever um dispositivo que assegure a desconexão da rede com uma distância de abertura dos contactos que permita a desconexão completa nas condições da categoria de sobretensão III e uma protecção da corrente de dispersão com valor igual a 30mA. Esse dispositivo de desconexão tem de ser previsto na rede de alimentação de acordo com as regras de instalação.

Perante condições de alimentação desfavoráveis, o aparelho pode causar quedas de tensão transitórias.

A segurança eléctrica deste aparelho é assegurada apenas quando o mesmo está correctamente conectado a uma instalação à terra eficaz, como previsto pelas normas de segurança eléctrica em vigor. É necessário verificar este requisito de segurança fundamental e, em caso de dúvida, exigir um controlo cuidadoso da instalação por parte de pessoal profissionalmente qualificado. O construtor não pode ser considerado responsável por eventuais prejuízos causados pela falta de instalação à terra da unidade.

Não usar adaptadores, tomadas múltiplas e/ou extensões.

Verificar ainda que o tipo de coneção e a tensão correspondam aos indicados na placa de dados: videdere capítulo imagens figura 1.

4. Prescrições hidráulicas de instalação

REQUISITOS HIDRÁULICOS

A água destinada a alimentar a máquina para o café, tem de ser água apropriada para o consumo humano (vide directrizes e leis em vigor).

Verificar que no ponto de entrada da água da máquina os valores do pH e dos cloretos estejam em conformidade com as leis em vigor.

Se os valores detectados não estiverem dentro dos limites indicados, é preciso introduzir um apropriado dispositivo de tratamento da água (respeitando as normas locais em vigor e compatíveis com o aparelho).

No caso da máquina ser alimentada com água de dureza superior aos 8°F (4,5 °D), para o bom funcionamento da mesma é preciso aplicar um plano de manutenção específico em função do valor de dureza detectado e da modalidade de uso.

PRESCRIÇÕES

Para a instalação usar exclusivamente os componentes em dotação; caso se utilizarem outros componentes, utilizar exclusivamente componentes novos (tubos e vedantes para a ligação hídrica nunca utilizados anteriormente) e idóneos ao contacto com água para consumo humano (segundo as normas locais em vigor).

CONEXÕES HIDRÁULICAS

Posicionar o aparelho em uma superfície perfeitamente horizontal, actuando nos pés, e em seguida fixá-los.

Proceder às conexões hidráulicas como indicado no capítulo imagens figura 2, respeitando ase normas de higiene, segurança hidráulica e contra a poluição em vigor no país de instalação.

N.B.: caso a pressão de rede suba para além dos 6 bar, instalar um redutor de pressão calibrado a 2÷3 bar: vide capítulo imagens figura 3.

Tubo de descarga: colocar uma extremidade do tubo de descarga num poço dotado de sifão para a inspecção e a limpeza.

IMPORTANTE: il tubo di scarico, nelle curve, NON deve avere un andamento come indicato nel capítulo imagens figura 4.



5. Check-up de instalação



ATENÇÃO: TERMINADA A INSTALAÇÃO VERIFICAR AS CONDIÇÕES DE FUNCIONAMENTO CORRECTO (vide no módulo C de instalação)

LIGAÇÃO HIDRÁULICA

- Ausência de perdas das ligações ou dos tubos

FUNCIONAMENTO

- Pressão na caldeira e de exercício correspondentes aos valores normais
- Funcionamento correcto do controle de pressão
- Funcionamento correcto do auto-nível
- Funcionamento correcto das válvulas de expansão



ATENÇÃO: QUANDO A MÁQUINA ESTIVER INSTALADA E PRONTA PARA O USO, ANTES DE ENTREGAR A MESMA AO OPERADOR PARA O TRABALHO, PROCEDER A UMA LAVAGEM DOS COMPONENTES INTERNOS SEGUINDO AS INSTRUÇÕES ABAIXO INDICADAS:

GRUPOS

- Engatar os porta-filtros aos grupos (sem café).
- Executar as distribuições por cerca de um minuto, por cada grupo.

ÁGUA QUENTE

- distribuir mais vezes água quente (accionando o respectivo comando) até levantar pelo menos 1 litro (vide manual de uso no capítulo “Distribuição de água quente”).

VAPOR

- Distribuir vapor das lanças por cerca de um minuto, usando os respectivos comandos.



6. Prescrições para o operador

INÍCIO DA ACTIVIDADE



ATENÇÃO: ANTES DE PROCEDER AO TRABALHO EXECUTAR UMA LAVAGEM DOS COMPONENTES INTERNOS SEGUINDO AS INSTRUÇÕES ABAIXO INDICADAS.

AS REFERIDAS OPERAÇÕES DEVERÃO SER REPETIDAS QUANDO A MÁQUINA NÃO EFECTUA DISTRIBUIÇÕES POR MAIS DE 8 HORAS E, SEJA COMO FOR, PELO MENOS UMA VEZ POR DIA.

Grupos

- Engatar os porta-filtros aos grupos (sem café).
- Executar as distribuições por cerca de um minuto, por cada grupo.

Água Quente

- distribuir mais vezes água quente (accionando o respectivo comando) até levantar pelo menos 1 litro (vide manual de uso no capítulo “Distribuição de água quente”).

Vapor

- Distribuir vapor das lanças por cerca de um minuto, usando os respectivos comandos.

DURANTE A ACTIVIDADE

Distribuição do vapor

- Antes de aquecer a bebida (água, leite, etc...) deixar sair vapor da lança por pelo menos 3 segundos para garantir a saída da condensa.

Distribuição do café

- Se a máquina tiver ficado inactiva por mais de uma hora, antes da distribuição proceder a uma distribuição sem produto de cerca de 100cc.

Distribuição da água quente

- Se a máquina tiver ficado inactiva por mais de uma hora, antes da distribuição proceder a uma distribuição sem produto de cerca de 200cc.

Limpeza do circuito do café

- Para as modalidades e as instruções de limpeza consultar a secção específica do manual de uso.



7. Advertências



Perigo de queimaduras

As zonas assinaladas com a etiqueta são partes quentes, pelo que será necessário aproximar-se e operar com muito cuidado.



WARNING: Hot surface
 ACHTUNG: Heisse Oberfläche
 ATTENTION: Surface chaude
 ATTENZIONE: Superficie calda

ADVERTÊNCIAS GERAIS

O construtor declina qualquer responsabilidade quanto a danos a coisas e pessoas decorrentes de um uso irregular ou não previsto da máquina de café.

Nunca accionar a máquina de café com as mãos molhadas ou com os pés descalços.

Perigo de queimaduras

Não aproximar as mãos ou outras partes do corpo dos grupos de e rogação do café ou dos esguichos de e rogação do vapor e da água quente.

Prestar muita atenção de modo que a máquina não seja colocada em função por crianças ou por pessoas que não foram devidamente instruídas quanto à utilização da mesma.

Tabuleiro aquecedor de chávenas

Colocar no tabuleiro aquecedor de chávenas só chávenas de café e chá e copos a utilizar no serviço da máquina de café.

Deixar escorrer muito bem as chávenas antes de

as colocar no tabuleiro aquecedor de chávenas.



INTERRUPÇÃO DA ACTIVIDADE

Quando a máquina ficar por muito tempo sem ninguém (por exemplo durante

o encerramento das actividades), efectuar as seguintes operações

- desligar a ficha da tomada de corrente ou remover o interruptor principal;
- fechar a torneira de alimentação hídrica.

A inobservância de tais normas de segurança exime o fabricante de qualquer responsabilidade decorrente de avarias ou danos causados a objectos e/ou lesões a pessoas.

8. Manutenção e reparações

Em caso de mau funcionamento, desligar a máquina, desinserir o interruptor principal e informar o serviço de assistência.

Em caso de prejuízos ao cabo de conexão eléctrico, desligar a máquina e pedir uma peça sobresselente ao serviço de assistência.



Para salvaguardar a segurança de exercício e das funções é indispensável:

- seguir todas as instruções do construtor;
- mandar verificar periodicamente por parte de pessoal qualificado e autorizado a integridade das protecções e o funcionamento correcto de todos os dispositivos de segurança (a primeira vez não para além de 3 anos e seguidamente cada ano).



ATENÇÃO

Uma manutenção realizada por pessoal não qualificado pode prejudicar a segurança e a conformidade das normas em vigor da máquina.

Pedir a assistência apenas de pessoal qualificado e autorizado.

ATENÇÃO

Usar apenas e exclusivamente peças sobresselentes originais garantidas pela casa mãe.

Em caso contrário a responsabilidade do construtor deixa de ter valor.

ATENÇÃO

Depois das operações de manutenção proceder aos CHECK-UP de instalação consoante indicado na secção específica do manual de uso.



9. Colocação fora de serviço definitiva

Nos termos da Directiva Europeia 2002/96/CE sobre os lixos eléctricos (WEEE) comunica-se aos utentes da comunidade europeia quanto a seguir.

O equipamento eléctrico não pode ser eliminado como lixo urbano, sendo necessário respeitar a recolha separada introduzida pelo regulamento especial para a eliminação do lixo decorrente de equipamentos eléctricos.

Os equipamentos eléctricos do GRUPPO CIMBALI são marcados por um símbolo representando um contentor do lixo sobre rodas barrado. O símbolo indica que o aparelho foi introduzido no mercado depois de 13 de Agosto de 2005 e terá que ser objecto de recolha separada.

A eliminação inadequada ou abusiva dos equipamentos, ou um uso impróprio dos mesmos, em consideração das substâncias e dos materiais contidos pode causar prejuízo às pessoas e ao ambiente.

A eliminação do lixo eléctrico que não respeite as normas em vigor implica a aplicação de sanções administrativas e penais.

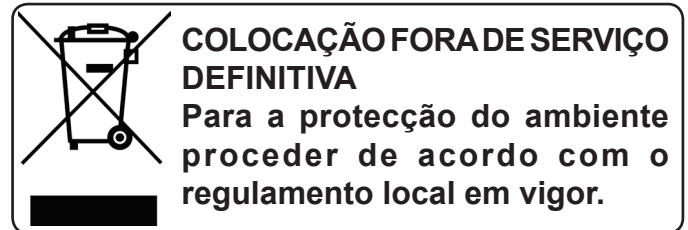

UTILIZAÇÃO

10. Por em funcionamento



“Antes de pôr a máquina a funcionar verificar que:

- o interruptor principal da alimentação eléctrica esteja ligado;
- o nível da água no reservatório esteja no máximo.

Dar tensão à máquina actuando sobre o interruptor geral (1); o led (23) “máquina em tensão” vai piscar.

Se o nível da água na caldeira for inferior ao mínimo acende-se o indicador luminoso “nível caldeira” (11) e a caldeira será enchida até ao nível óptimo (indicador luminoso 11 apagado).

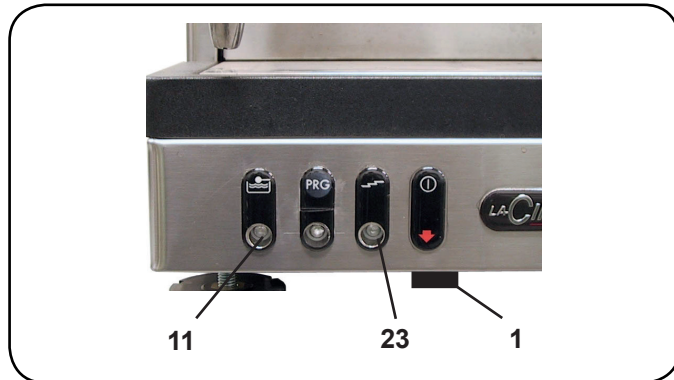

A este ponto começa a “Fase de aquecimento”, no final do qual o led (23) fica aceso de modo contínuo, indicando assim que a máquina está pronta para ser utilizada.

No fim da actividade diária, desligar a máquina, actuando sobre o interruptor geral (1).

11. Fase de aquecimento

Durante a fase de aquecimento, actuando numa das teclas de erogação do café (16, 17, 18, 19 ou 20) a máquina eroga um café à temperatura alcançada naquela altura.

A fase de aquecimento termina quando o ponteiro do manómetro caldeira (14) se estabilizar na zona de cor verde e o led (23) ficar aceso.

A este ponto a máquina está pronta para erogar café, vapor e água quente.

Para favorecer a harmonização entre a temperatura do grupo e a do porta-filtro (10), carregar no botão SART-STOP (20) e erogar água por alguns segundos e depois carregar de novo no botão (20).

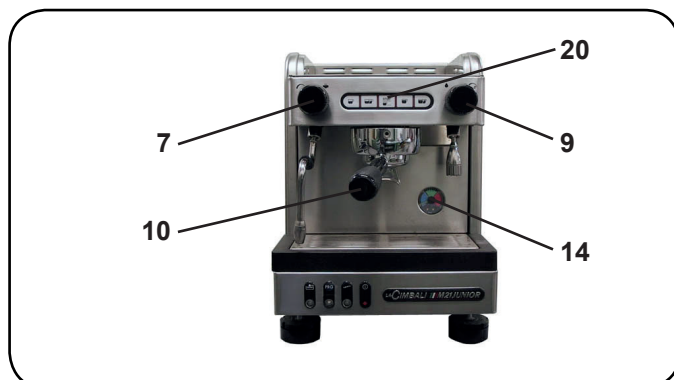

12. Saída do café

Tirar o porta-filtro, esvaziá-lo das borras de café anterior e enchê-lo com 1 ou 2 doses de café moído, segundo o porta-filtro utilizado.

Pressionar o café moído de modo uniforme no filtro, utilizando o prensador do moedor-doseador.

Retirar do bordo do filtro eventuais resíduos de café moído. Inserir o porta-filtro (10) no grupo, apertando bem, posicionando a chávena (ou as chávenas) debaixo do bico (ou bicos) do porta-filtro (10).

A distribuição doseada pode ocorrer com estas modalidades:

1. **normal**: carregar no botão erogação café (16, 17, 18 ou 19) correspondente à dose desejada; a paragem ocorrerá automaticamente;
2. **préinfusão**: premer e manter premido o botão de distribuição do café (16, 17, 18 o 19) por cerca de 1 segundo; é activada a pré-infusão e depois de cerca de 4 segundos começa a distribuição da dose configurada. A pré-infusão é indicada pelo acendimento do indicador luminoso (22).

Em quanto que para efectuar erogações contínuas carregar no botão START-STOP (20). (max. 60 sec.)

A erogação, quer doseada quer contínua, pode ser interrompida em qualquer altura carregando no botão START-STOP (20).

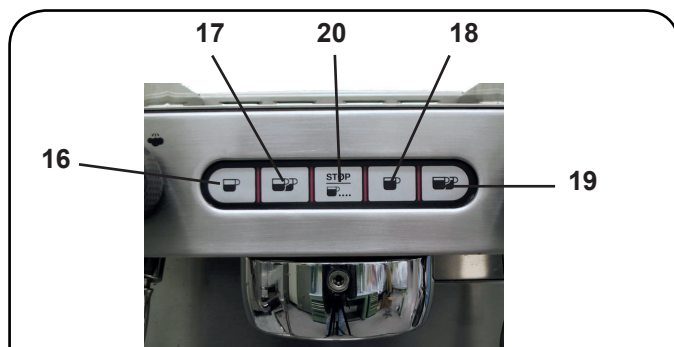

O porta-filtro não deve ser desengatado antes da distribuição do café ter terminado.



13. Preparação de outras bebidas quentes



Perigo de queimaduras! Utilizar os dispositivos isolantes específicos para movimentar as lanças da água e do vapor.

Erogação do vapor

Introduzir o tubo de erogação do vapor (6) no líquido a aquecer contido num contentor apropriado e rodar o manípulo de regulação do vapor (7)

Uma vez que o líquido estiver quente, mandar parar a saída do vapor rodando o manípulo (7) em sentido contrário (em direcção da indicação "0").



Pulizia lance vapore

Al termine di ogni utilizzo:

- utilizzando una spugna pulita, lavare con acqua calda la parte esterna rimuovendo eventuali residui organici presenti; sciacquare accuratamente.
- pulire la parte interna della lancia operando nel seguente modo: indirizzare il tubo verso la bacinella appoggiatazze, e prestando particolare attenzione, erogare almeno una volta vapore.

Aquecimento do leite para o garoto (cappuccino)

Utilizar um contentor alto e estreito, enchê-lo até cerca de metade e introduzir o tubo (6) no leite.

Abrir a torneira do vapor gradualmente (7) e aquecer o leite por alguns segundos.



Uma vez alcançada a quantidade de espuma desejada e uma temperatura bastante quente, parar a erogação de vapor rodando o manípulo (7) em direcção da indicação "0". Terminada a utilização do vapor, limpar cuidadosamente o tubo (6) com uma esponja ou um pano limpo.

Erogação de água quente

Colocar o recipiente em correspondência do tubo da água quente (8) e rodear o manípulo de regulação da água quente (9).

Quando a água estiver quente, parar a saída da mesma, rodeando o manípulo (9) em sentido contrário (em direcção da indicação "0").

14. Controlo de nivel agua na caldeira

A máquina é dotada de um nível automático de série que se destina a manter a água na caldeira a um nível pré-seleccionado.

A entrada da água na caldeira é evidenciada pela acensão da lâmpada piloto (11).



15. Como entrar em programação

Para entrar em programação carregar na tecla (20) e manter carregado durante cerca de 10 segundos; o pisca-pisca do led (22) indica que a máquina se encontra em fase de programação.

Para terminar esta fase, uma vez efectuada a dosagem das várias teclas de erogação do café, carregar novamente na tecla (20) durante cerca de 1 segundo.



16. Programação doses café



“Antes de proceder à programação dos botões de erogação do café encher o porta-filtro com a dose de café moído correcta. Não utilizar as borras de café anteriores para a programação das doses”.



Não remover o porta-filtro durante a distribuição.

Inserir o porta-filtro (10) no grupo, apertando-o muito bem, posicionando a chávena (ou as chávenas) debaixo do bico (ou bicos) do porta-filtro (10).

Carregar sem abandonar, no botão de erogação do café (16, 17, 18 e 19) correspondente à dose a programar pré-escolhida.

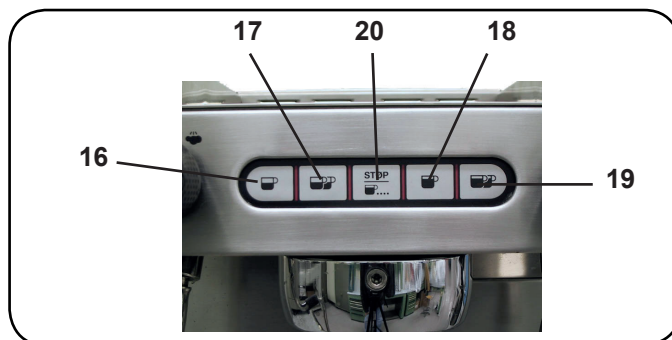

Quando a quantidade de café na chávena tiver atingido o nível desejado, abandonar a tecla de erogação do café. Se necessário repetir as operações acima indicadas para os outros botões do café.

17. Limpeza



Para a aplicação correcta do sistema de segurança alimentar (HACCP) respeitar o indicado no presente parágrafo.

As lavagens devem ser efectuadas utilizando os produtos originais “Service Line”, ver os detalhes na última página. Qualquer outro produto poderá comprometer a compatibilidade dos materiais em contacto com os alimentos.

Limpeza dos grupos

Intervenção a efectuar no fim de cada dia de trabalho em todos os grupos.

1. Limpar a guarnição do cárter inferior com uma escova.
2. Inserir o disco cego no porta-filtro (10) e deitar o conteúdo de um pacote ou um doseador de pó detergente.
3. Inserir o porta-filtro (10).
4. Carregar numa das teclas de erogação do café e depois alguns segundos carregar no botão START/STOP (20).
5. Repetir a operação várias vezes.
6. Extrair o porta-filtro (10) e limpar o pequeno duche com uma esponja.
7. Proceder à passagem por água erogando água de cada grupo por alguns segundos.



Não remover o porta-filtro durante a distribuição.

Limpeza dos porta-filtros

Intervenção a efectuar no fim de cada dia de trabalho em todos os porta-filtros.

1. Deitar um litro de água fria e uma dose de detergente num recipiente apropriado
2. Extrair os filtros dos porta-filtros (10).
3. Mergulhar os filtros e os porta-filtros (10) na solução por pelo menos duas horas.
4. Tirar com uma esponja eventuais resíduos e passar por água fria.
5. Remontar os filtros nos porta-filtros (10), verificando que a mola de bloqueio do filtro se encontra no alojamento específico.

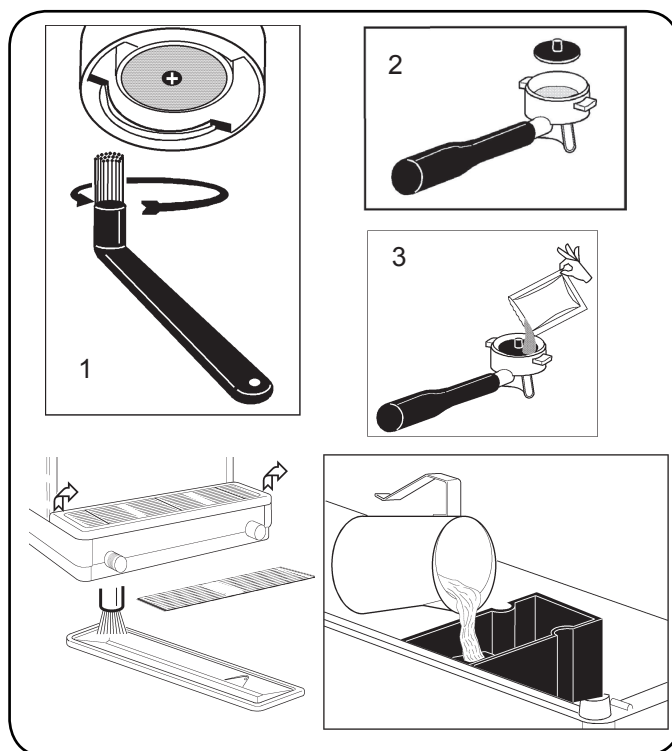

Grelha e tabuleiro de gotejamento

No fim de um dia de trabalho, retirar a grelha do tabuleiro (15) e limpar com água corrente, eliminando eventuais resíduos orgânicos presentes.

Bacia de descarga

No fim de um dia de trabalho, retirar a bacia (15) e limpar com água corrente, para remover eventuais incrustações e resíduos orgânicos.

Carroçaria

Os painéis da carroçaria devem ser limpos com água quente ensaboada (não a ferver), devendo em seguida serem passados por muita água, para remover eventuais resíduos orgânicos presentes.

Não utilizar panos ou substâncias abrasivas, visto que poderiam riscar a superfície dos painéis.

N.B.: não salpicar líquidos nas cavas dos painéis da carroçaria.



18. Anomalias - Avarias

Intervenções efectuadas directamente pelo cliente:

Antes de chamar o serviço de assistência técnica, para evitar despesas inúteis, verificar se o problema apresentado pela máquina está incluído nos casos a seguir indicados.

ANOMALIA	CAUSA	SOLUÇÃO
A máquina de café não funciona e a lâmpada piloto (23) está apagada	Interrupção da energia eléctrica	Verificar se há energia eléctrica. Verificar se a ficha está inserida ou se o interruptor de separação da linha está fechado. Verificar a posição do interruptor geral (1).
Máquina quente, não eroga café.	Torneira da rede ou torneira adoçador fechadas. Falta água na rede.	Abrir. Aguardar o retorno da água ou chamar um canalizador.
O indicador luminoso (11) fica aceso e pisca.	Mesmas causas do ponto anterior.	Mesmas soluções do ponto anterior. Desligar a máquina e voltar a acender.
Perda através do bordo do porta-filtro (10).	Presença de café na guarnição do contentor inferior.	Limpar com a escova em dotação.
Tempo de erogação do café curto demais.	Moagem do café grossa demais. Café antigo demais.	Moagem mais fina. Substituir o café.
Café sai gota a gota.	Furos do filtro entupidos ou furo de saída porta-filtro (10) sujo. Moagem do café fina demais.	Limpar. Moagem mais grossa.
Perda de água de baixo da máquina.	Poço de descarga entupido. Furo tabuleiro de descarga entupido.	Limpiar. Limpiar.
Máquina fria, o indicador luminoso (23) pisca.	A caldeira não aqueceu.	Necessita de intervenção técnica.



- vedere capitoli *Prescrizioni di installazione*
- see *Installation Rules* chapters
- voir chapitres *Consignes d'installation*
- siehe Kapitel *Anschluß*
- véase los capítulos *Instrucciones para la instalación*
- vide capítulos *Prescrições de instalação*

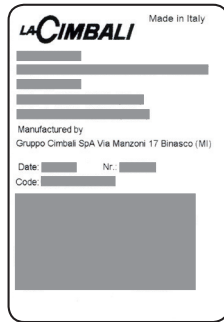

Fig. 1
Abb. 1

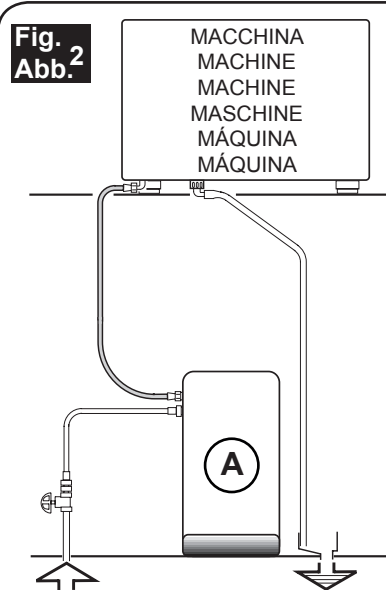

Fig. 2
Abb. 2

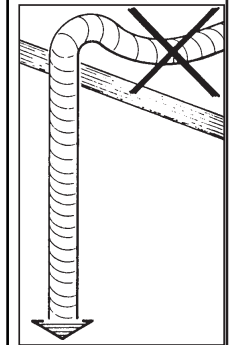

Fig. 3
Abb. 3

- A) eventuale dispositivo per il trattamento dell'acqua
- A) possible water treatment device
- A) éventuel dispositif pour le traitement de l'eau
- A) Einheit zur Wasseraufbereitung (sofern installiert)
- A) posible dispositivo para el tratamiento del agua
- A) eventual dispositivo para o tratamento da água

- Installare un rubinetto alimentazione acqua**
- Install a water feeding tap**
- installer un Robinet alimentation eau**
- Wasserversorgungshahn erforderlich**

Ø 3/8 GAS - GAZ
GÁS

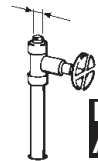

Fig. 4
Abb. 4

- Instalar un grifo alimentación agua**
- Instalar um Torneira alimentação água**

PRESSIONE MAX. RETE
WATER MAINS MAX. PRESSURE
PRESSION MAX. EAU DE VILLE
MAX. DRUCK DER WASSERLEITUNG

SCARICO A PAVIMENTO
DRAIN
VIDANGE DU LOCAL
BODENABFLUSS
DESCARGA
DESCARGA

PRESION MAX. RED
PRESSÃO MAX. REDE

6 bar - 0,6 MPa

- (per pressioni più alte installare un riduttore di pressione)
- (for pressure beyond this value, install a pressure reducer)
- (pour pression plus haute installer un détendeur)
- (bei höheren Druckwerten Druckreduzierer erforderlich)
- (para presiones más altas instalar un reductor de presión)
- (para pressões mais elevadas instalar um redutor de pressão)

Min.
Ø 50 mm.

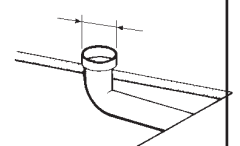

IT GRUPPO CIMBALI S.p.A.
Via A. Manzoni, 17
20082 Binasco
(MI) Italy

GRUPPO CIMBALI si riserva il diritto di apportare cambiamenti all'equipaggiamento della macchina a seconda delle esigenze di singoli Paesi e di effettuare modifiche dovute agli avanzamenti del progresso tecnico.

Nessuna parte di questa pubblicazione può essere usata, copiata o pubblicata senza il permesso scritto di GRUPPO CIMBALI S.p.A.

© Copyright by GRUPPO CIMBALI S.p.A., Milano
Tutti i diritti riservati

EN GRUPPO CIMBALI S.p.A.
Via A. Manzoni, 17
20082 Binasco
(MI) Italy

GRUPPO CIMBALI reserves the right to make changes to the machines in accordance with the needs of individual countries and on the basis of technological progresses.

This publication may not, either in whole or in part, be used, copied or published without the written authorisation of GRUPPO CIMBALI S.p.A.

© Copyright by GRUPPO CIMBALI S.p.A., Milan, Italy
All rights reserved

FR GRUPPO CIMBALI S.p.A.
Via A. Manzoni, 17
20082 Binasco
(MI) Italy

La société GRUPPO CIMBALI se réserve le droit d'apporter des changements à l'équipement de la machine selon les exigences des pays, et d'effectuer des modifications dûes aux avancements du progrès technique.

Aucune partie de cette publication ne peut être utilisée, copiée ou publiée sans l'autorisation écrite de GRUPPO CIMBALI S.p.A.

© Copyright by GRUPPO CIMBALI S.p.A., Milano
Tous droits réservés

DE GRUPPO CIMBALI S.p.A.
Via A. Manzoni, 17
20082 Binasco
(MI) Italy

GRUPPO CIMBALI behält sich vor, Änderungen der Maschine entsprechend den spezifischen nationalen Gegebenheiten sowie entsprechend dem Fortschritt der Technik vornehmen zu können.

Die vorliegende Veröffentlichung darf in keinen Teilen ohne entsprechende Genehmigung der Firma GRUPPO CIMBALI S.p.A. vervielfältigt, kopiert oder veröffentlicht werden.

© Copyright by GRUPPO CIMBALI S.p.A., Milano
Alle Rechte vorbehalten

ES GRUPPO CIMBALI S.p.A.
Via A. Manzoni, 17
20082 Binasco
(MI) Italy

GRUPPO CIMBALI se reserva el derecho de aportar cambios al equipamiento de la máquina según las exigencias de cada uno de los países y de realizar modificaciones debidas a los desarrollos del progreso técnico.

Ninguna parte de esta publicación se puede usar, copiar o publicar sin el permiso escrito de GRUPPO CIMBALI S.p.A.

© Copyright by GRUPPO CIMBALI S.p.A., Milán
Todos los derechos están reservados

PT GRUPPO CIMBALI S.p.A.
Via A. Manzoni, 17
20082 Binasco
(MI) Italy

GRUPPO CIMBALI reserva-se o direito de modificar o equipamento da máquina segundo as exigências de cada País e efectuar alterações devidas aos avanços do progresso tecnológico.

Nenhuma parte desta publicação poderá ser utilizada, copiada ou publicada sem autorização escrita de GRUPPO CIMBALI S.p.A.

© Copyright by GRUPPO CIMBALI S.p.A., Milano
Todos os direitos são reservados

SERVICE LINE

IT II GRUPPO CIMBALI e il "SERVICE LINE"

Il servizio assistenza della società GRUPPO CIMBALI, nell'intento di essere vicino ai SIGG. Clienti nella scelta dei prodotti per il miglior utilizzo della macchina da caffè, visualizza la linea:

ECO LINE - Prodotti per la pulizia

- | | | |
|----------------|------------|---|
| A) 610-004-129 | liquido | per i cappuccinatori; |
| B) 610-004-220 | in polvere | per i gruppi, i portafiltri, le tazze da caffè; |
| C) 610-004-224 | bustine | per i gruppi, i portafiltri, le tazze da caffè; |
| D) 610-004-214 | pastiglie | per i gruppi nelle macchine superautomatiche. |

Per ordinare trasmettete il numero di codice al Vs. Concessionario.

EN GRUPPO CIMBALI and the "SERVICE LINE"

The GRUPPO CIMBALI Company's client service, the aim of which is to assure top coffee-machine performance for its clients at all times, also makes available its ECO LINE, a series of specific cleaning products expressly designed for this purpose.

ECO LINE - Cleaning products

- | | | |
|--|--------------------|--------------|
| A) For cappuccino makers | in liquid form | 610-004-129; |
| B) For dispensers, filter-holders, coffee cups | in powder form | 610-004-220; |
| C) For dispensers, filter-holders, coffee cups | in small envelopes | 610-004-224; |
| D) For superautomatic-machine dispensers | in tablet form | 610-004-214. |

Order directly from your local distributor and refer to the particular item you require by its number, as shown above.

GRUPPO CIMBALI et la "SERVICE LINE"

FR La service d'assistance de la société GRUPPO CIMBALI, dans l'intention d'être à côté de ses clients, dans le choix des produits et en vue d'une meilleure utilisation de la machine à café, propose la ligne:

ECO LINE - Produits de nettoyage

- | | | |
|----------------|-----------|--|
| A) 610-004-129 | liquide | pour les fouettes-lait; |
| B) 610-004-220 | en poudre | pour les groupes, les porte-filtre, les tasses à café; |
| C) 610-004-224 | sachets | pour les groupes, les porte-filtre, les tasses à café; |
| D) 610-004-214 | pastilles | pour les groupes des machines tout-auto. |

Pour commander, transmettre le numéro de code à votre concessionnaire.

DE GRUPPO CIMBALI und die "SERVICE LINE"

Mit der Absicht dem Kunden bei der Produktwahl für den bestmöglichen Gebrauch der Kaffeemaschine beizustehen, weist der Kundendienst der GRUPPO CIMBALI Gesellschaft auf folgende Produktlinie hin:

ECO LINE - Produkte für die Säuberung

- | | | |
|----------------|---------------|--|
| A) 610-004-129 | Flüssig | für die Cappuccino-Bereiter; |
| B) 610-004-220 | in Pulverform | für die Gruppen, die Filterhalter, die Kaffeetassen; |
| C) 610-004-224 | Tüten | für die Gruppen, die Filterhalter, die Kaffeetassen; |
| D) 610-004-214 | Tabletten | für die Kaffeegruppen der vollautomat Maschinen. |

Für eine Bestellung bitte dem Vertreter die Katalog-Nr. angeben.

ES GRUPPO CIMBALI y el "SERVICE LINE"

Con el deseo de facilitar a los Srs. CLIENTES la selección de los productos para el uso correcto de la máquina de café, el servicio de asistencia de la sociedad GRUPPO CIMBALI les muestra la línea:

ECO LINE - Productos para la limpieza

- | | | |
|----------------|--------------|--|
| A) 610-004-129 | líquido | para los cappuccinadores; |
| B) 610-004-220 | en polvos | para los equipos, los portafiltras, las tazas de café; |
| C) 610-004-224 | en sobres | para los equipos, los portafiltras, las tazas de café; |
| D) 610-004-214 | en pastillas | para los equipos de las máquinas superautomáticas. |

Para los pedidos, envíe el número de código a su Concesionario.

PT GRUPPO CIMBALI e o "SERVICE LINE"

O Serviço de Assistência de empresa GRUPPO CIMBALI, com a finalidade de aconselhar os Clientes na escolha dos produtos para a melhor utilização da máquina de café, apresenta a linha:

ECO LINE - Produtos para a limpeza

- | | | |
|----------------|-----------|---|
| A) 610-004-129 | líquido | para o kit cappuccino; |
| B) 610-004-220 | em pó | para os grupos, manípulo dos filtros, chávenas de café; |
| C) 610-004-224 | carteiras | para os grupos, manípulo dos filtros, chávenas de café; |
| D) 610-004-214 | pastilhas | para os grupos das máquinas superautomáticas. |

Para encomendar, indicar o número de código ao seu Concessionário.

LI SERVICE LINE



Il Costruttore si riserva il diritto di modificare senza preavviso le caratteristiche delle apparecchiature presentate in questa pubblicazione

The Manufacturer reserves the right to modify the appliances presented in this publication without notice

Le fabricant se réserve le droit de modifier sans préavis les caractéristiques des appareils présentés dans cette publication

Der Hersteller behält sich das Recht vor, die in dieser Veröffentlichung vorgestellten Geräte ohne Vorankündigung zu ändern

El Constructor se reserva el derecho de modificar sin preaviso las características de los equipos citados en este manual

O Constructor reserva-se o direito de modificar sem aviso prévio as máquinas tratadas neste manual

EAC

GRUPPO CIMBALI SpA - 20082 BINASCO (MILANO) ITALY



CERT. NR. 50 100 3685 / 10877 / 11721